



MRD-M500/MRD-M300

MONO POWER AMPLIFIER

- **OWNER'S MANUAL**
Please read this manual to maximize your enjoyment of the outstanding performance and feature capabilities of the equipment, then retain the manual for future reference.
- **MODE D'EMPLOI**
Veuillez lire ce mode d'emploi pour tirer pleinement profit des excellentes performances et fonctions de cet appareil, et conservez-le pour toute référence future.
- **MANUAL DE OPERACIÓN**
Lea este manual, por favor, para disfrutar al máximo de las excepcionales prestaciones y posibilidades funcionales que ofrece el equipo, luego guarde el manual para usarlo como referencia en el futuro.

English

Français

Español

CONTENTS	TABLE DES MATIERES	ÍNDICE
ACCESSORIES 1	ACCESSOIRES 1	ACCESORIOS 1
Introduction 2	Introduction 2	Introducción 2
WARNING 2	AVERTISSEMENT 2	ADVERTENCIA 2
CAUTION 3	ATTENTION 3	PRUDENCIA 3
INSTALLATION 4	INSTALLATION 4	INSTALACIÓN 4
CONNECTIONS 6	CONNEXIONS 6	CONEXIONES 6
OPERATION METHOD 11	METHODE DE FONCTIONNEMENT 11	MÉTODO DE OPERACIÓN 11
IN CASE OF DIFFICULTY 18	EN CAS DE PROBLEME 18	EN CASO DE DIFICULTAD 18
SYSTEMS 19	SYSTEMES 19	SISTEMAS 19
SPECIFICATIONS 20	SPECIFICATIONS 20	ESPECIFICACIONES 20

ACCESSORIES

- End Cover 1
- Terminal Cover 1
- Bracket 2
- Hexagon Wrench 1
- Self-Tapping Screw 4
- Machine Screw 4
- Hexagon Screw 2
- Double Face Tape 1 SET
- Cushion 1 SET
- Insulation Tube (for Power Supply) 1
- Insulation Tube (for Speaker Output) 1
- Speaker Input Connector (MRD-M300 Only) 1

ACCESSOIRES

- Couverture d'achèvement 1
- Couverture cache-bornes 1
- Support 2
- Clé hexagonale 1
- Vis autotaraudeuse 4
- Vis à métaux 4
- Vis à six pans 2
- Ruban adhésif double face 1 JEU
- Coussin 1 JEU
- Tube d'isolation (pour alimentation) 1
- Tube d'isolation (pour la sortie de haut-parleur) 1
- Connecteur d'entrée de haut-parleur (MRD-M300 uniquement) 1

ACCESORIOS



- Cubierta de acabado 1
- Cubierta de terminales 1
- Soporte 2
- Llave hexagonal 1
- Tornillo autorroscante 4
- Tornillo para metales 4
- Tornillo hexagonal 2
- Cinta de doble cara 1 JUEGO
- Almohadilla 1 JUEGO
- Tubo de aislamiento (para la alimentación) 1
- Tubo de aislamiento (para la salida de altavoz) .. 1
- Conector de entrada del altavoz (MRD-M300 solamente) 1

Introduction:

Please read this OWNER'S MANUAL thoroughly to familiarize yourself with each control and function. We at ALPINE hope that your new MRD-M500/MRD-M300 will give you many years of listening enjoyment.

In case of problems when installing your MRD-M500/MRD-M300, please contact your authorized ALPINE dealer.

CAUTION: These controls are for tuning your system. Please consult your authorized Dealer for adjustment.

 WARNING	This symbol means important instructions. Failure to heed them can result in serious injury or death.
 CAUTION	This symbol means important instructions. Failure to heed them can result in injury or property damages.

 **WARNING**

DO NOT OPERATE ANY FUNCTION THAT TAKES YOUR ATTENTION AWAY FROM SAFELY DRIVING YOUR VEHICLE. Any function that requires your prolonged attention should only be performed after coming to a complete stop. Always stop the vehicle in a safe location before performing these functions. Failure to do so may result in an accident.

KEEP THE VOLUME AT A LEVEL WHERE YOU CAN STILL HEAR OUTSIDE NOISE WHILE DRIVING. Failure to do so may result in an accident.

DO NOT DISASSEMBLE OR ALTER. Doing so may result in an accident, fire or electric shock.

USE THIS PRODUCT FOR MOBILE 12V APPLICATIONS. Use for other than its designed application may result in fire, electric shock or other injury.

USE THE CORRECT AMPERE RATING WHEN REPLACING FUSES. Failure to do so may result in fire or electric shock.

DO NOT BLOCK VENTS OR RADIATOR PANELS. Doing so may cause heat to build up inside and may result in fire.

MAKE THE CORRECT CONNECTIONS. Failure to make the proper connections may result in fire or product damage.



USE ONLY IN CARS WITH A 12 VOLT NEGATIVE GROUND. (Check with your dealer if you are not sure.) Failure to do so may result in fire, etc.

BEFORE WIRING, DISCONNECT THE CABLE FROM THE NEGATIVE BATTERY TERMINAL. Failure to do so may result in electric shock or injury due to electrical shorts.

Introduction:

Prière de lire attentivement ce MODE D'EMPLOI pour se familiariser avec chaque commande et fonction. Chez Alpine, nous espérons que le nouveau MRD-M500/MRD-M300 donnera de nombreuses années de plaisir d'écoute. En cas de problèmes lors de l'installation du MRD-M500/MRD-M300, prière de contacter le revendeur agréé d'ALPINE.

PRECAUTION: Ces commandes sont utilisées pour la syntonisation du système. Prière de contacter le revendeur agréé pour le réglage.

 AVERTISSEMENT	Ce symbole désigne des instructions importantes. Le non-respect de ces instructions peut entraîner de graves blessures, voire la mort.
 ATTENTION	Ce symbole désigne des instructions importantes. Le non-respect de ces instructions peut entraîner des blessures ou des dommages matériels.

 **AVERTISSEMENT**

N'ACTIVER AUCUNE FONCTION SUSCEPTIBLE DE DETOURNER VOTRE ATTENTION DE LA CONDUITE DU VEHICULE. Les fonctions requérant une attention prolongée ne doivent être exploitées qu'à l'arrêt complet du véhicule. Toujours arrêter le véhicule à un endroit sûr avant d'activer ces fonctions. Il y a risque de provoquer un accident.

GARDER LE VOLUME A FAIBLE NIVEAU DE MANIERE A POUVOIR ENTENDRE LES BRUITS EXTERIEURS PENDANT LA CONDUITE. Il y a risque d'accident.

NE PAS DESASSEMBLER NI MODIFIER L'APPAREIL. Il y a risque d'accident, d'incendie ou de choc électrique.

UTILISER CET APPAREIL POUR DES APPLICATIONS MOBILES DE 12 V. Toute utilisation autre que l'application désignée comporte un risque d'incendie, de choc électrique ou de blessure.

UTILISER DES FUSIBLES DE L'AMPERAGE APPROPRIE. Il y a risque d'incendie ou de décharge électrique.

NE PAS OBSTRUER LES SORTIES D'AIR NI LES PANNEAUX DU RADIATEUR. Une surchauffe interne peut se produire et provoquer un incendie.

EFFECTUER CORRECTEMENT LES CONNEXIONS. Il y a risque de blessures ou de dommages à l'appareil.

A UTILISER UNIQUEMENT SUR DES VOITURES A MASSE NEGATIVE DE 12 VOLTS. (Vérifiez auprès de votre concessionnaire si vous n'en êtes pas certain.) Il y a risque d'incendie, etc.



AVANT TOUTE CONNEXION, DEBRANCHER LE CABLE DE LA BORNE NEGATIVE DE LA BATTERIE. Il y a risque de choc électrique ou de blessure par courts-circuits.

Introducción:

A fin de familiarizarse con los controles y funciones de la unidad, lea detenidamente este MANUAL DE OPERACIÓN. Nosotros en ALPINE esperamos que su nuevo MRD-M500/MRD-M300 le brinde muchos años de placer auditivo.

En caso de presentarse algún problema durante la instalación del MRD-M500/MRD-M300, tome contacto con su distribuidor autorizado ALPINE.

PRECAUCIÓN: Estos controles sirven para la sintonización de su sistema. Contacte por favor a su distribuidor autorizado para el ajuste.

 ADVERTENCIA	Este símbolo indica que las instrucciones son importantes. De no tenerse en cuenta podría ocasionarse heridas graves o muerte.
 PRUDENCIA	Este símbolo indica que las instrucciones son importantes. De no tenerse en cuenta podría ocasionarse heridas graves o daños materiales.

 **ADVERTENCIA**

NO REALICE NINGUNA OPERACIÓN QUE PUEDA DISTRAER SU ATENCIÓN Y COMPROMETER LA SEGURIDAD DURANTE LA CONDUCCIÓN DEL VEHÍCULO. Las operaciones que requieren su atención durante más tiempo sólo deben realizarse después de detener completamente el vehículo. Estacione el vehículo en un lugar seguro antes de realizar dichas operaciones. De lo contrario, podría ocasionar un accidente.

MANTENGA EL VOLUMEN A UN NIVEL QUE NO LE IMPIDA ESCUCHAR LOS SONIDOS DEL EXTERIOR MIENTRAS CONDUCE. De no ser así, podría ocasionar un accidente.

NO DESMONTE NI ALTERE LA UNIDAD. Si lo hace, podrá ocasionar un accidente, un incendio o una descarga eléctrica.

UTILICE ESTE PRODUCTO CON APLICACIONES MÓVILES DE 12 V. Si se emplea para otra aplicación distinta de la prevista, podría producirse un incendio, una descarga eléctrica u otras lesiones.

UTILICE EL AMPERAJE CORRECTO CUANDO CAMBIE FUSIBLES. De lo contrario, puede producirse un incendio o una descarga eléctrica.

NO OBSTRUYA LOS ORIFICIOS DE VENTILACIÓN O LOS PANELES DEL RADIADOR. Si los bloquea, el calor podría acumularse en el interior y producir un incendio.

REALICE LAS CONEXIONES CORRECTAMENTE. Una conexión incorrecta puede producir un incendio o dañar el equipo.

UTILICE LA UNIDAD SOLAMENTE EN VEHÍCULOS QUE TENGAN 12 VOLTIOS CON NEGATIVO A MASA. (Consulte a su distribuidor en caso de duda.) De no ser así, podría ocasionar un incendio, etc.

ANTES DE EFECTUAR EL CABLEADO, DESCONECTE EL CABLE DEL TERMINAL NEGATIVO DE LA BATERÍA. De no hacerlo así, podría ocasionar una descarga eléctrica o heridas debido a cortocircuitos eléctricos.

DO NOT ALLOW CABLES TO BECOME ENTANGLED IN SURROUNDING OBJECTS. Arrange wiring and cables in compliance with the manual to prevent obstructions when driving. Cables or wiring that obstruct or hang up on places such as the steering wheel, gear lever, brake pedals, etc. can be extremely hazardous.

DO NOT SPLICE INTO ELECTRICAL CABLES. Never cut away cable insulation to supply power to other equipment. Doing so will exceed the current carrying capacity of the wire and result in fire or electric shock.

DO NOT DAMAGE PIPE OR WIRING WHEN DRILLING HOLES. When drilling holes in the chassis for installation, take precautions so as not to contact, damage or obstruct pipes, fuel lines, tanks or electrical wiring. Failure to take such precautions may result in fire.

DO NOT USE BOLTS OR NUTS IN THE BRAKE OR STEERING SYSTEMS TO MAKE GROUND CONNECTIONS. Bolts or nuts used for the brake or steering systems (or any other safety-related system), or tanks should NEVER be used for installations or ground connections. Using such parts could disable control of the vehicle and cause fire etc.

KEEP SMALL OBJECTS SUCH AS BOLTS OR SCREWS OUT OF THE REACH OF CHILDREN. Swallowing them may result in serious injury. If swallowed, consult a physician immediately.

CAUTION

HALT USE IMMEDIATELY IF A PROBLEM APPEARS. Failure to do so may cause personal injury or damage to the product. Return it to your authorized Alpine dealer or the nearest Alpine Service Center for repairing.

HAVE THE WIRING AND INSTALLATION DONE BY EXPERTS. The wiring and installation of this unit requires special technical skill and experience. To ensure safety, always contact the dealer where you purchased this product to have the work done.

USE SPECIFIED ACCESSORY PARTS AND INSTALL THEM SECURELY. Be sure to use only the specified accessory parts. Use of other than designated parts may damage this unit internally or may not securely install the unit in place. This may cause parts to become loose resulting in hazards or product failure.

ARRANGE THE WIRING SO IT IS NOT CRIMPED OR PINCHED BY A SHARP METAL EDGE. Route the cables and wiring away from moving parts (like the seat rails) or sharp or pointed edges. This will prevent crimping and damage to the wiring. If wiring passes through a hole in metal, use a rubber grommet to prevent the wire's insulation from being cut by the metal edge of the hole.

DO NOT INSTALL IN LOCATIONS WITH HIGH MOISTURE OR DUST. Avoid installing the unit in locations with high incidence of moisture or dust. Moisture or dust that penetrates into this unit may result in product failure.

NE PAS COINCER LES CABLES AVEC DES OBJETS VOISINS. Positionner les câbles conformément au manuel de manière à éviter toute obstruction en cours de conduite. Les câbles qui obstruent ou dépassent à des endroits tels que le volant, le levier de changement de vitesses, la pédale de frein, etc., peuvent s'avérer extrêmement dangereux.

NE PAS DENUDER LES CABLES ELECTRIQUES. Ne jamais enlever la gaine isolante pour alimenter un autre appareil. Il y a risque de dépassement de la capacité de courant et, partant, d'incendie ou de choc électrique.

NE PAS ENDOMMAGER DE CONDUITES NI DE CABLES LORS DU FORAGE DES TROUS. Lors du forage de trous dans le châssis en vue de l'installation, veiller à ne pas entrer en contact, endommager ni obstruer de conduites, de tuyaux à carburant ou de fils électriques. Le non-respect de cette précaution peut entraîner un incendie.

NE PAS UTILISER DES ECROUS NI DES BOULONS DU CIRCUIT DE FREINAGE OU DE DIRECTION POUR LES CONNEXIONS DE MASSE. Les boulons et les écrous utilisés pour les circuits de freinage et de direction (ou de tout autre système de sécurité) ou les réservoirs ne peuvent JAMAIS être utilisés pour l'installation ou la liaison à la masse. L'utilisation de ces organes peut désactiver le système de contrôle du véhicule et causer un incendie, etc.

GARDER LES PETITS OBJETS COMME LES BOULONS OU LES VIS HORS DE PORTEE DES ENFANTS. L'ingestion de tels objets peut entraîner de graves blessures. En cas d'ingestion, consulter immédiatement un médecin.

ATTENTION

INTERROMPRE TOUTE UTILISATION EN CAS DE PROBLEME. Le non-respect de cette précaution peut entraîner des blessures ou endommager l'appareil. Retourner l'appareil auprès du distributeur Alpine agréé ou un centre de service après-vente Alpine en vue de la réparation.

FAIRE INSTALLER LE CABLAGE ET L'APPAREIL PAR DES EXPERTS. Le câblage et l'installation de cet appareil requiert des compétences techniques et de l'expérience. Pour garantir la sécurité, faire procéder à l'installation de cet appareil par le distributeur qui vous l'a vendu.

UTILISER LES ACCESSOIRES SPECIFIES ET LES INSTALLER CORRECTEMENT. Utiliser uniquement les accessoires spécifiés. L'utilisation d'autres composants que les composants spécifiés peut causer des dommages internes à cet appareil ou son installation risque de ne pas être effectuée correctement. Les pièces utilisées risquent de se desserrer et de provoquer des dommages ou une défaillance de l'appareil.

FAIRE CHEMINER LE CABLAGE DE MANIERE A NE PAS LE COINCER CONTRE UNE ARETE METALLIQUE. Faire cheminer les câbles à l'écart des pièces mobiles (comme les rails d'un siège) et des arêtes acérées ou pointues. Cela évitera ainsi de coincer et d'endommager les câbles. Si un câble passe dans un orifice métallique, utiliser un passe-cloison en caoutchouc pour éviter que la gaine isolante du câble ne soit endommagée par le rebord métallique de l'orifice.

NE PAS INSTALLER A DES ENDROITS TRES HUMIDES OU POUSSIEREUX. Eviter d'installer l'appareil à des endroits soumis à une forte humidité ou à de la poussière en excès. La pénétration d'humidité ou de poussière à l'intérieur de cet appareil risque de provoquer une défaillance.

IMPIDA QUE LOS CABLES SE ENREDEN CON LOS OBJETOS SITUADOS ALREDEDOR. Disponga la instalación eléctrica y los cables conforme a lo descrito en el manual para evitar obstáculos durante la conducción. Los cables que obstaculizan la conducción o que cuelgan de partes del vehículo como el volante de dirección, la palanca de cambios, los pedales de freno, etc., se consideran extremadamente peligrosos.

NO EMPALME CABLES ELÉCTRICOS. Nunca corte el aislamiento de un cable para suministrar energía a otro equipo. Esto hace que la capacidad portadora del cable se supere y puede ser la causa de incendios o descargas eléctricas.

EVITE DAÑAR LOS TUBOS Y EL CABLEADO CUANDO TALADRE AGUJEROS. Si taladra agujeros en el chasis durante la instalación, tome las precauciones necesarias para no rozar, dañar u obstruir los tubos, las tuberías de combustible, los depósitos o el cableado eléctrico. De lo contrario, podría provocar un incendio.

NO UTILICE TUERCAS O PERNOS EN EL SISTEMA DE FRENO O DE DIRECCIÓN PARA REALIZAR LAS CONEXIONES A MASA. Los pernos o tuercas empleados en los sistemas de freno o de dirección (o en cualquier otro sistema relacionado con la seguridad del vehículo), o los depósitos, NUNCA deben utilizarse para instalaciones de cableado o conexión a masa. Si utiliza tales partes podrá incapacitar el control del vehículo y provocar un incendio, etc.

MANTENGA LOS OBJETOS PEQUEÑOS, COMO LOS PERNOS O LOS TORNILLOS, FUERA DEL ALCANCE DE LOS NIÑOS. La ingestión de estos objetos puede provocar lesiones graves. Si esto ocurre, consulte con un médico inmediatamente.

PRUDENCIA

DEJE DE USAR LA UNIDAD INMEDIATAMENTE SI APARECE ALGÚN PROBLEMA. Su uso en estas condiciones podría ocasionar lesiones personales o daños al producto. Lleve la unidad a un distribuidor Alpine autorizado o al Centro de servicio Alpine más próximo para repararla.

CONFÍE EL CABLEADO Y LA INSTALACIÓN A PROFESIONALES. El cableado y la instalación de este equipo requieren una competencia y experiencia técnica confirmada. Para garantizar la seguridad, póngase siempre en contacto con el distribuidor al que ha comprado el equipo para confiarle estas tareas.

UTILICE LOS ACCESORIOS ESPECIFICADOS E INSTÁLELOS CORRECTAMENTE. Asegúrese de utilizar los accesorios especificados solamente. La utilización de otras piezas no designadas puede ser la causa de daños en el interior de la unidad o de una instalación incorrecta. Las piezas pueden aflojarse, lo que, además de ser peligroso, puede provocar averías.

DISPONGA EL CABLEADO DE FORMA QUE LOS CABLES NO SE DOBLEN, NO SE CONTRAIGAN NI ROCEN UN BORDE METÁLICO AFILADO. Aleje los cables y el cableado de piezas móviles (como los raíles de los asientos) o de bordes puntiagudos o afilados. De esta forma evitará dobleces y daños en el cableado. Si los cables se introducen por un orificio de metal, utilice una arandela de goma para evitar que el borde metálico del orificio corte el aislamiento del cable.

NO INSTALE LA UNIDAD EN LUGARES MUY HÚMEDOS O LLENOS DE POLVO. Evite instalar la unidad en lugares con altos índices de humedad o polvo. Si entra polvo o humedad, el equipo puede averiarse.

INSTALLATION

Due to the high power output of the MRD-M500/MRD-M300, considerable heat is produced when the amplifier is in operation. For this reason, the amplifier should be mounted in a location which will allow for free circulation of air, such as inside the trunk. For alternate installation locations, please contact your authorized Alpine dealer.

1. Using the amplifier as a template, mark the four screw locations.
2. Make sure there are no objects behind the surface that may become damaged during drilling.
3. Drill the screw holes.
4. Position the MRD-M500/MRD-M300 over the screw holes, and secure with four self-tapping screws.

NOTE:

To securely connect the ground lead, use an already installed screw on the metal part of the vehicle (marked ★). Be sure this is a good ground by checking continuity to the battery (-) terminal. As much as possible connect all equipment to the same ground point. These procedures will help eliminate noise.

- ① Self-Tapping Screws (M4 x 14)
- ② Ground Lead
- ③ Chassis
- ④ Holes

INSTALLATION

En raison de la sortie de puissance élevée du MRD-M500/MRD-M300, une forte chaleur est produite pendant le fonctionnement de l'amplificateur. Pour cette raison, l'amplificateur doit être monté dans un endroit permettant une bonne ventilation, tel que le coffre. Pour ce qui concerne les différentes positions d'installation, contactez un concessionnaire Alpine.

1. Apposer l'amplificateur contre la surface d'installation pour marquer les repères des quatre vis.
2. Vérifier qu'il n'y a pas d'objets derrière la surface pouvant être abîmés lorsque les trous soient percés.
3. Percer les trous pour les vis.
4. Positionner le MRD-M500/MRD-M300 par dessus les trous et fixer avec les quatre vis auto-taraudées.

REMARQUE:

Pour connecter solidement le conducteur de mise à la terre, utiliser la vis déjà fixée sur la partie métallique du véhicule (signalée ★). Assurez-vous que ce point est une bonne mise à la terre en vérifiant la continuité à la borne de la batterie (-). Si possible, connecter tout l'équipement au même point de mise à la terre. Ceci vous aidera à éliminer le bruit.

- ① Vis auto-taraudées (M4 x 14)
- ② Conducteur de mise à la terre
- ③ Châssis
- ④ Trous

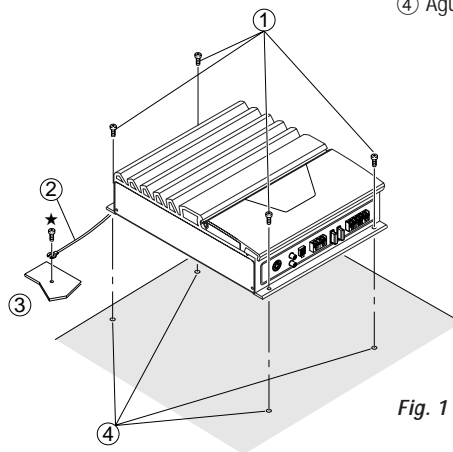

Fig. 1

INSTALACIÓN

Debido a la salida de alta potencia del MRD-M500/MRD-M300, se produce un calor considerable cuando el amplificador está en funcionamiento. Por esta razón, el amplificador deberá montarse en una ubicación que permita la libre circulación de aire, como por ejemplo dentro del maletero. Para ubicaciones de instalación alternativas, por favor contacte a su distribuidor de Alpine autorizado.

1. Utilizando el amplificador como plantilla, marque la ubicación de los cuatro tornillos.
2. Asegúrese de que no hay objeto alguno bajo la superficie que pueda verse dañado durante la perforación de los agujeros.
3. Perfore los agujeros para los tornillos.
4. Sitúe el MRD-M500/MRD-M300 sobre dichos agujeros, y asegúrelo con cuatro tornillos autorroscantes.

NOTA:

Para conectar de forma segura el cable de tierra, utilice un tornillo ya instalado en la parte metálica del vehículo (marcado ★). Asegúrese de que es un punto de tierra bueno verificando la continuidad con el terminal de la batería (-). Conecte siempre que sea posible todo el equipo en el mismo punto de tierra. Esto ayudará a eliminar el ruido.

- ① Tornillos autorroscantes (M4 x 14)
- ② Cable de tierra
- ③ Chasis
- ④ Agujeros

MOUNTING THE END COVERS

- The product's appearance can be improved by mounting the end covers on the main unit after installation.
- Mount the end covers after installing the main unit.

1. Mounting the brackets

- 1) Use the included machine screws (6) to mount the two included brackets (5) onto the side opposite the terminal surface.

NOTE: Applying the double face tape

Perform the procedure below when you want to securely fasten the end cover or when you do not plan on removing the cover once it is mounted.

- 1) Peel off the paper from one side of the included double face tape (7).
- 2) Apply one piece of double face tape (7) to the upper surface of the two brackets (5).
- 3) Peel off the paper from the other side of the double face tape (7).

2. Applying the cushion

- 1) Peel off the paper from the included cushion (8).
- 2) Apply the cushion (8) to the rear side of the end cover (9).

3. Mounting the end covers

- 1) Mount the end covers (9) to the brackets (5). Set the bracket (5) vertically from the top side.

NOTE:

To remove the bracket (5), push up vertically from the bottom upwards, in the opposite direction of when the bracket was installed.

MONTAGE DES COUVERCLES D'ACHEVEMENT

- L'apparence du produit peut être améliorée en montant les couvercles d'achèvement sur l'unité centrale après l'installation.
- Montez les couvercles d'achèvement une fois que l'unité centrale a été installée.

1. Montage des supports

- 1) Utilisez les vis à métaux fournies (6) pour monter les deux supports fournis (5) sur le côté situé à l'opposé de la surface des bornes.

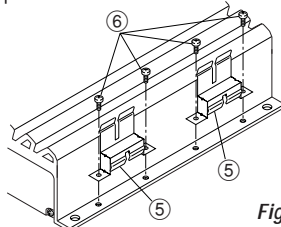

Fig. 2

REMARQUE: Appliquer le ruban adhésif double-face
Effectuez la procédure ci-dessous si vous désirez fermement fixer le couvercle ou si vous ne prévoyez pas de retirer le couvercle après l'avoir monté.

- 1) Retirez le papier d'un côté du ruban adhésif double-face fourni (7).
- 2) Appliquez un morceau de ruban adhésif double-face (7) sur la surface supérieure des deux supports (5).
- 3) Retirez le papier de l'autre côté du ruban adhésif double-face fourni (7).

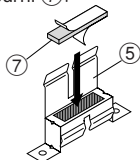

Fig. 3

2. Appliquer le coussin

- 1) Retirez le papier du coussin fourni (8).
- 2) Appliquez le coussin (8) à l'arrière du couvercle d'achèvement (9).

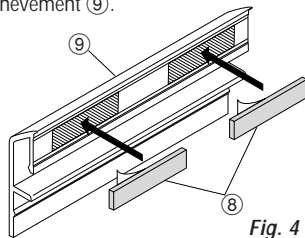

Fig. 4

3. Montage des couvercles d'achèvement

- 1) Montez les couvercles d'achèvement (9) sur les supports (5). Placez le support (5) verticalement depuis le côté supérieur.

REMARQUE:

Pour retirer le support (5), poussez-le verticalement du bas vers le haut, dans le sens opposé à celui dans lequel vous avez installé le support.

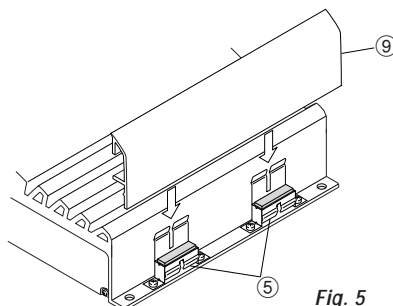

Fig. 5

MONTAJE DE LAS CUBIERTAS DE ACABADO

- Se puede mejorar la apariencia del producto, montando las cubiertas de acabado sobre la unidad principal después de la instalación.
- Montar las cubiertas de acabado después de instalar la unidad principal.

1. Montaje de los soportes

- 1) Utilice los tornillos para metales incluidos (6) para montar los dos soportes incluidos (5) en el lado contrario a la superficie terminal.

NOTA: Aplicación de la cinta de doble cara

Realice el procedimiento siguiente cuando desee sujetar de forma segura el extremo de la cubierta o cuando no planea quitar la cubierta una vez que está montada.

- 1) Separe el papel de un lado de la cinta de doble cara incluida (7).
- 2) Aplique un pedazo de la cinta de doble cara (7) a la superficie superior de los dos soportes (5).
- 3) Separe el papel del otro lado de la cinta de doble cara (7).

2. Aplicación de la almohadilla

- 1) Separe el papel de la almohadilla incluida (8).
- 2) Aplique la almohadilla (8) a la parte trasera de la cubierta de acabado (9).

3. Montaje de las cubiertas de acabado

- 1) Montar las cubiertas de acabado (9) a los soportes (5).

NOTE:

Colocar los soportes (5) verticalmente desde la parte superior.
Para quitar el soporte (5), empuje hacia arriba verticalmente de abajo hacia arriba, en la dirección contraria a la que el soporte fue instalado.

MRD-M300

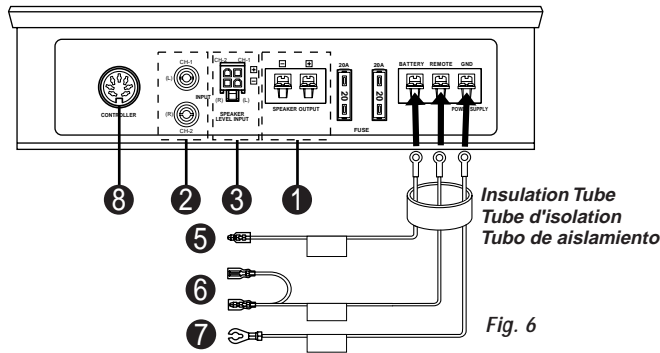

Fig. 6

CONNECTIONS

Before making connections, be sure to turn the power off to all audio components. Connect the yellow battery lead from the amp directly to the positive (+) terminal of the vehicle's battery. Do not connect this lead to the fuse block.

To prevent external noise from entering the audio system.

- Locate the unit and route the leads at least 10 cm away from the car harness.
- Keep the battery power leads as far away from other leads as possible.
- Connect the ground lead securely to a bare metal spot (remove any paint, dirt or grease if necessary) of the car chassis.
- If you add an optional noise suppressor, connect it as far away from the unit as possible. Your Alpine dealer carries various noise suppressors. Contact them for further information.
- Your Alpine dealer knows best about noise prevention measures so consult your dealer for further information.

1 Speaker Output Terminals

The MRD-M500/MRD-M300 has one set of speaker outputs. Be sure to observe correct speaker output connections and phasing. Connect the positive output to the positive speaker terminal and the negative to negative.

Do not use the speaker (-) terminals as a common lead between the left and right channels. Do not connect this lead to the vehicle's chassis.

NOTE:

Do not connect speaker leads together or to chassis ground.

2 RCA Input Jacks

Connect these jacks to the line out leads on your head unit using RCA extension cables (sold separately).

3 Speaker Input Connector (MRD-M300 only)

4 Pre-Out Jacks (MRD-M500 only)

MRD-M500

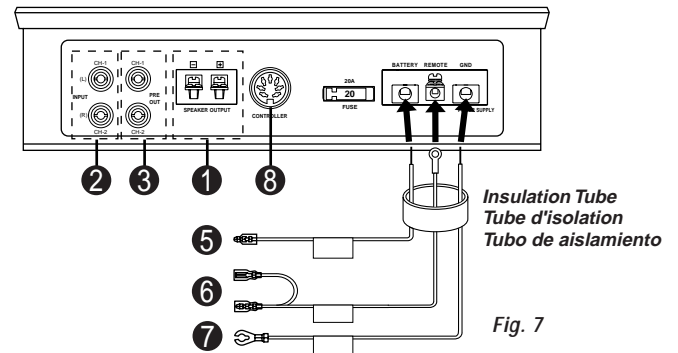

Fig. 7

CONNEXIONS

Avant d'effectuer les connexions, vérifiez que tous les composants audio sont hors tension. Connectez le conducteur jaune de la batterie provenant de l'amplificateur directement à la borne positive (+) de la batterie du véhicule. Ne pas le connecter au boîtier de fusibles.

Pour éviter que des bruits extérieurs interfèrent avec le système audio.

- Installez l'appareil et acheminez les câbles à au moins 10 cm de distance du faisceau de câbles de la voiture.
- Eloignez les câbles d'alimentation de la batterie le plus possible des autres câbles.
- Raccordez bien le fil de terre à un point métallique apparent (enlevez les traces de peinture, de saleté ou de graisse, si nécessaire) du châssis de la voiture.
- Si vous rajoutez un filtre antiparasites en option, raccordez-le le plus loin possible de l'appareil. Votre revendeur Alpine peut installer différents filtres anti-parasites. Le contacter pour obtenir d'autres informations.
- Consultez votre revendeur Alpine pour plus de détails sur les mesures de prévention contre les parasites.

1 Bornes de sortie du haut-parleur

Le MRD-M500/MRD-M300 a une ensemble de sorties haut-parleurs. Vérifier que les connexions et la mise en phase des sorties haut-parleurs sont correctes. Connecter la sortie positive sur la borne positive du haut-parleur et la sortie négative sur la borne négative.

Ne pas utiliser les bornes haut-parleur (-) à la fois pour les canaux droit et gauche. Ne pas connecter ce câble sur le châssis du véhicule.

REMARQUE:

Jamais connecter les conducteurs de haut-parleur ensemble ou sur la terre du châssis.

2 Prises d'entrée RCA

Connecter ces prises aux conducteurs de sortie de ligne de l'unité principale en utilisant les câbles d'extension RCA (vendus séparément).

3 Connecteur d'entrée de haut-parleur (MRD-M300 seulement)

4 Prises de sortie de préamplificateur (MRD-M500 seulement)

CONEXIONES

Antes de efectuar las conexiones, asegúrese de que apaga todos los componentes audio. Conecte el cable amarillo de la batería proveniente del amplificador directamente al terminal positivo (+) de la batería del vehículo. No conecte dicho cable al bloque de fusibles.

Para evitar que entre ruido externo en el sistema de audio.

- Coloque la unidad y pase los cables a 10 cm por lo menos del conjunto de cables del automóvil.
- Mantenga los conductores de alimentación de la batería lo más alejados posible de otros cables.
- Conecte el conductor de puesta a tierra con seguridad a un punto metálico desnudo (si es necesario, remueva toda pintura, suciedad o grasa) del chasis del automóvil.
- Si añade un supresor de ruido opcional, conéctelo lo más lejos posible de la unidad. Su proveedor Alpine dispone de varios supresores de ruido. Solicítele más información.
- Su proveedor Alpine conoce la mejor forma de evitar el ruido. Solicítele más información.

1 Terminales de salida del altavoz

El MRD-M500/MRD-M300 posee un juego de salidas de altavoz. Asegúrese de observar las conexiones y la fase correctas de la salida de altavoz. Conecte la salida positiva al terminal positivo del altavoz y la negativa al negativo.

No utilice los terminales de altavoz (-) conjuntamente entre los canales derecho e izquierdo. No conecte este conductor al chasis del vehículo.

NOTA:

Nunca conecte los cables de altavoz juntos o en el punto de tierra del chasis.

2 Clavijas RCA de entrada

Conecte las mismas a los cables de salida de línea de su unidad principal utilizando cables de extensión RCA (vendidos por separado).

3 Conector de entrada de altavoz (MRD-M300 solamente)

4 Clavijas de salida de preamplificador (MRD-M500 solamente)

- 5 Battery Lead (Sold Separately)**
Be sure to add a fuse as close as possible to the battery's positive (+) terminal. This fuse will protect your vehicle's electrical system in case of a short circuit. If you need to extend this lead, the wire gauge should be AWG8 or larger.
- 6 Remote Turn-On Lead (Blue/White, Sold Separately)**
Connect this lead to the remote turn-on or power antenna (positive trigger, (+) 12V only) lead of your head unit.
- 7 Ground Lead (Sold Separately)**
Connect this lead securely to a clean, bare metal spot on the vehicle chassis. Verify this point to be a true ground by checking for continuity between that point and the negative (-) terminal of the vehicle's battery. Ground all your audio components to the same point on the chassis to prevent ground loops.
- 8 Controller Jack**
The jack is to connect the controller sold separately.

- 5 Conducteur de la batterie (vendu séparément)**
Assurez-vous d'ajouter un fusible le plus près que possible de la borne positive (+) de la batterie. Ce fusible protégera le système électrique de votre véhicule au cas de court-circuit. Si ce conducteur doit être rallongé, la jauge de fil doit être de AWG8 ou plus.
- 6 Conducteur de mise sous tension télécommandée (bleu/blanc, vendu séparément)**
Connecter ce conducteur au conducteur de mise sous tension télécommandée ou au conducteur d'antenne électrique (déclencheur positif, (+) 12V seulement) de votre unité principale.
- 7 Conducteur de mise à la terre (vendu séparément)**
Connecter ce conducteur sur un endroit propre et métallique du châssis du véhicule. Vérifier la mise à la terre en contrôlant le passage de courant continu entre ce point et la borne négative (-) de la batterie du véhicule. Mettre à la terre tous les composants audio, au même point sur le châssis pour éviter des boucles de terre.
- 8 Jack du contrôleur**
Jack pour brancher le contrôleur vendu séparément.

- 5 Cable de la batería (vendido separadamente)**
Asegúrese de añadir un fusible tan cerca como sea posible del terminal positivo (+) de la batería. Este fusible protegerá el sistema eléctrico de su vehículo en caso de que se produzca un cortocircuito. Si necesita extender este cable, la medida del nuevo cable deberá ser AWG8 o mayor.
- 6 Cable para encendido remoto (azul/blanco, vendido separadamente)**
Conecte este cable al cable de encendido remoto o de antena eléctrica (disparador positivo (+) de 12V solamente) de su unidad principal.
- 7 Cable de tierra (vendido separadamente)**
Conecte este cable con seguridad en un punto metálico expuesto, limpio, en el chasis del vehículo. Verifique que este punto es un verdadero punto de puesta a tierra comprobando si existe continuidad entre este punto y el terminal negativo (-) de la batería del vehículo. Conecte a tierra todos sus componentes audio en el mismo punto del chasis para prevenir bucles en la conexión a tierra.
- 8 Jack de controlador**
Jack para conectar el controlador vendido separadamente.

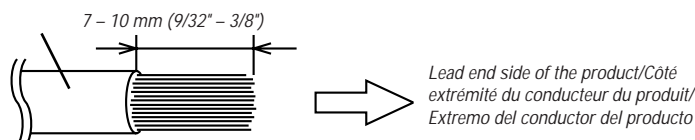

Fig. 8

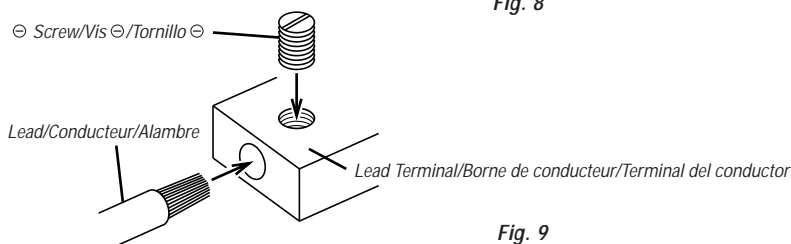

Fig. 9

Cautions on wire lead connections (MRD-M500 only)

When using third-party wire cables (power supply cord), use the supplied hex screws and the hex wrench to simplify the connection.

Refer to the description below for the proper procedure. If you are in doubt about how to make this connection, consult your dealer.

1. Check the wire size.

Notes:

- Wire Size (Battery Lead, Ground Lead)
Recommended wire size for this unit is AWG4 – AWG8.
- If the wire gauge used is unknown, ask your dealer.

2. Remove the insulation from the ends of the wire leads by about 7 – 10mm (9/32" – 3/8"). (Fig. 8)

Notes:

- If length of the exposed wire is too short, a poor connection may occur causing operation failure or sound interruption.
- On the other hand, if the length is too long, an electrical short-circuit may occur.

3. Remove the screw attached to the terminal. Insert the exposed wire end into the lead terminal. Tighten the ⊖ screw with the ⊖ driver, to fix the lead. (Fig. 9) **Before making this connection, use insulated shrink tubing to cover any exposed wire extending beyond the terminal.****Notes:**

- Use only the ⊖ screws included.
- For safety reasons, connect the battery leads last.
- To prevent disconnection of the leads or dropping of the unit, do not use the cabling to carry the unit.

Précautions avec les connexions des fils conducteurs (MRD-M500 seulement)

Si vous utilisez des câbles d'un tiers (câble d'alimentation), utilisez les vis à six pans et la clé à vis à six pans fournies pour rendre plus facile la connexion.

Faire correctement les connexions en se référant à la description suivante.

Si vous avez des doutes, contactez votre revendeur.

1. Vérifier le calibre des fils.

Remarques:

- Calibre des fils (Conducteur de la batterie, conducteur de mise à la terre)
Le calibre des fils recommandés pour l'appareil est AWG4 – AWG8.
- Si le calibre des fils utilisés est inconnu, se renseigner auprès du revendeur.

2. Retirer l'isolation des bouts des fils de connexion de 7 – 10mm (9/32" – 3/8"). (Fig. 8)

Remarques:

- Si la longueur des conducteurs avec l'isolation retirée est trop courte, une connexion incorrecte risque de se produire et cela peut provoquer une panne de fonctionnement ou l'interruption du son.
- D'autre part, si la longueur du conducteur est trop longue, un court-circuit électrique risque de se produire.

3. Retirer la vis fixée à la borne. Insérer le bout du conducteur exposé dans la borne de conducteur. Serrer la vis ⊖ à l'aide d'un tournevis ⊖, pour fixer le conducteur. (Fig. 9)

Avant de faire cette connexion, utiliser la gaine rétrécissable isolante afin de couvrir les câbles dénudés dépassant la borne.

Remarques:

- Utiliser uniquement les vis ⊖ fournies.
- Par mesure de sécurité, connecter les fils de la batterie en dernier.
- Pour éviter le débranchement des conducteurs ou de faire tomber l'appareil, ne pas saisir les conducteurs lors du transport de l'appareil.

Precauciones durante la conexión de alambres (MRD-M500 solamente)

Si utiliza un cable de terceros (cable de alimentación), utilice los tornillos hexagonales y la llave para tuercas hexagonales proporcionados, para hacer más fácil la conexión.

Asegúrese de efectuar correctamente las conexiones siguiendo el procedimiento que se describe a continuación.

Si tiene dudas sobre la forma de hacer las conexiones, consulte a su distribuidor.

1. Compruebe el tamaño de los alambres.

Notas:

- Tamaño de los alambres (Cable de la batería, cable de tierra)
El tamaño del alambre recomendado para esta unidad es AWG4 – AWG8.
- Si no conoce el tamaño del alambre empleado, consulte a su distribuidor.

2. Quite aproximadamente 7 – 10mm de aislación de los extremos de los alambres. (Fig. 8)

Notas:

- Si el largo de los conductores sin aislación es demasiado corto, las conexiones podrán quedar mal hechas, lo que a su vez podrá causar fallas de operación o interrupciones en el sonido.
- Por otro lado, si los conductores sin aislación son demasiado largos, podrán producirse cortocircuitos eléctricos.

3. Quite el tornillo fijado al terminal. Inserte el extremo desnudo del alambre en el terminal del conductor. Apriete el tornillo ⊖ con un destornillador ⊖ para fijar el alambre. (Fig. 9)

Antes de hacer esta conexión, use un manguito aislante contraíble para cubrir los cables expuestos que sobresalen del terminal.

Notas:

- Use sólo los tornillos ⊖ incluidos.
- Por razones de seguridad, conecte los cables de la batería al final.
- Para evitar la desconexión de los alambres o la caída de la unidad, asegúrese de no coger los alambres para transportar la unidad.

MOUNTING THE TERMINAL COVER

- The product's appearance can be improved by mounting the terminal cover on the main unit after installation.
- Mount the terminal cover after the connections have been made and you have checked that operation is normal.

1. Open the door.

- Use the included hexagonal wrench to remove the two hexagonal screws (11) fastening the door (10).
- Open the door (10).

2. Mounting the terminal cover

- Use the two included hexagonal screws (13) to mount the included terminal cover (12) to the top surface of the terminal section.
 - * Tighten the screws securely so that they do not come loose due to vibrations while the vehicle is moving.

3. Fastening the door

- Close the door (10).
- Mount the door (10) using the two original hexagonal screws (11).
- * Tighten the screws securely so that they do not come loose due to vibrations while the vehicle is moving.

NOTES:

- Be sure to fasten the door. Failure to do so may lead to malfunction.
- The warranty will be invalidated if the unit is used with the door open.

MONTER LE COUVERCLE CACHE-BORNES

- L'apparence du produit peut être améliorée en montant le couvercle cache-bornes sur l'unité centrale après l'installation.
- Montez le couvercle cache-bornes une fois que les connexions ont été faites et que vous avez vérifié que le fonctionnement est normal.

1. Ouvrez la porte.

- Utilisez la clé hexagonale fournie pour retirer les deux vis à tête hexagonale (11) qui fixent la porte (10).
- Ouvrez la porte (10).

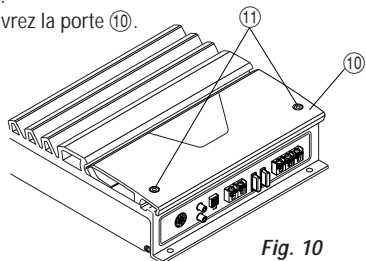

Fig. 10

2. Monter le couvercle cache-bornes

- Utilisez les deux vis à tête hexagonale fournies (13) pour monter le couvercle cache-bornes fourni (12) sur la surface supérieure de la section des bornes.
 - * Bien serrer les vis de sorte qu'elles ne puissent pas se desserrer à cause des vibrations lorsque le véhicule est en mouvement.

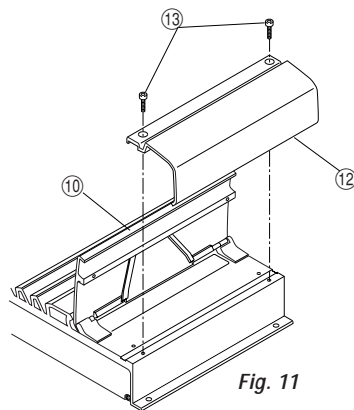

Fig. 11

3. Fixer la porte

- Fermez la porte (10).
- Montez la porte (10) en utilisant les deux vis à tête hexagonale d'origine (11).
- * Bien serrer les vis de sorte qu'elles ne puissent pas se desserrer à cause des vibrations lorsque le véhicule est en mouvement.

REMARQUES:

- Assurez-vous de fixer la porte. Si vous ne le faites pas, cela pourrait entraîner des problèmes de fonctionnement.
- La garantie sera invalidée si l'appareil est utilisé avec la porte ouverte.

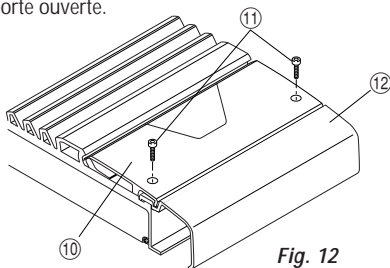

Fig. 12

MONTAJE DE LA CUBIERTA DE TERMINALES

- Se puede mejorar la apariencia del producto, montando la cubierta de terminales sobre la unidad principal después de la instalación.
- Montar la cubierta de terminales después de haber hecho las conexiones y de haber comprobado que el funcionamiento es normal.

1. Abrir la puerta.

- Utilice la llave hexagonal incluida para quitar los dos tornillos hexagonales (11) que sujetan la puerta (10).
- Abrir la puerta (10).

2. Montaje de la cubierta de terminales

- Utilice los dos tornillos hexagonales incluidos (13) para montar la cubierta de terminales incluida (12) sobre la superficie superior de la sección del terminal.
 - * Apriete los tornillos firmemente de forma que no se aflojen debido a las vibraciones cuando se mueva el vehículo.

3. Fijar la puerta

- Cerrar la puerta (10).
- Montar la puerta (10) utilizando los dos tornillos hexagonales originales (11).
- * Apriete los tornillos firmemente de forma que no se aflojen debido a las vibraciones cuando se mueva el vehículo.

NOTAS:

- Asegúrese de fijar la puerta. El no hacerlo podría ocasionar el mal funcionamiento.
- La garantía será anulada si se utiliza la unidad con la puerta abierta.

TABLE AND FLOW CHART

- There are a total of 10 adjustment modes (Mode 1 to 9 and Mode 0).
- The modes can be accessed using the MODE button.
- More specific functions can be selected using the ENT, ◀ and ▶ buttons.
- Below is a table showing the relationship of the modes and functions and a flow chart indicating the relationship of the buttons. Use these to get an idea of the flow of the adjustment procedures.
- The actual procedures are described further on in the manual.

TABLE ET DIAGRAMME DE FONCTIONS

- Il y a 10 modes de réglage en tout (Mode 1 à 9 et Mode 0).
- Il est possible d'accéder aux modes en utilisant la touche MODE.
- Les fonctions plus spécifiques peuvent être sélectionnées à l'aide des touches ENT, ◀ et ▶.
- Le tableau ci-dessous indique les relations entre les modes et les fonctions et un diagramme de fonctions indiquant les relations des touches. Utilisez-les pour comprendre l'enclenchement des procédures de réglages.
- Les procédures sont expliquées plus en détail dans le mode d'emploi.

TABLA Y ESQUEMA DE OPERACIONES

- Existen un total de 10 modos de ajuste (Modos del 1 al 9 y el modo 0).
- Se puede acceder a los modos utilizando el botón MODE.
- Se pueden seleccionar más funciones específicas utilizando los botones ENT, ◀ y ▶.
- Abajo se encuentra una tabla que muestra la relación de los modos y funciones y un diagrama de operaciones indicando la relación de los botones. Utilice estos para tener una idea del flujo de los procedimientos de ajuste.
- Los procedimientos actuales están descritos más adelante en el manual.

< Table related to MODE and FUNCTION >

< Table relatif à mode et fonction >

< Tabla relativo a modo y función >

MODE/MODE/MODO		FUNCTION/FONCTION/FUNCIÓN	
No.	Contents	No.	Contents
1	INPUT MODE	1-1	SELECT
		1-2	LEVEL
2	LPF	2-1	ON/OFF
		2-2	FREQUENCY
3	SUBSONIC	3-1	ON/OFF
		3-2	FREQUENCY
4	PARAMETRIC EQ	4-1	ON/OFF
		4-2	FREQUENCY
		4-3	WIDTH
		4-4	LEVEL
5	BASS COMP.	5-1	ON/OFF
6	TIME CORR.	6-1	ON/OFF
		6-2	DELAY TIME
7	PHASE	7-1	0/180
8	AMP SET	8-1	ID No.
		8-2	TURN ON DELAY
9	SAFE MODE	9-1	ON/OFF
0	MEMORY	0-1	WRITE
		0-2	READ

<Flow Chart Related to "MODE" and "FUNCTION">

< Diagramme de fonctions relatif à "MODE" et "FUNCTION">

< Esquema de operaciones relativo a "MODE" y "FUNCTION">

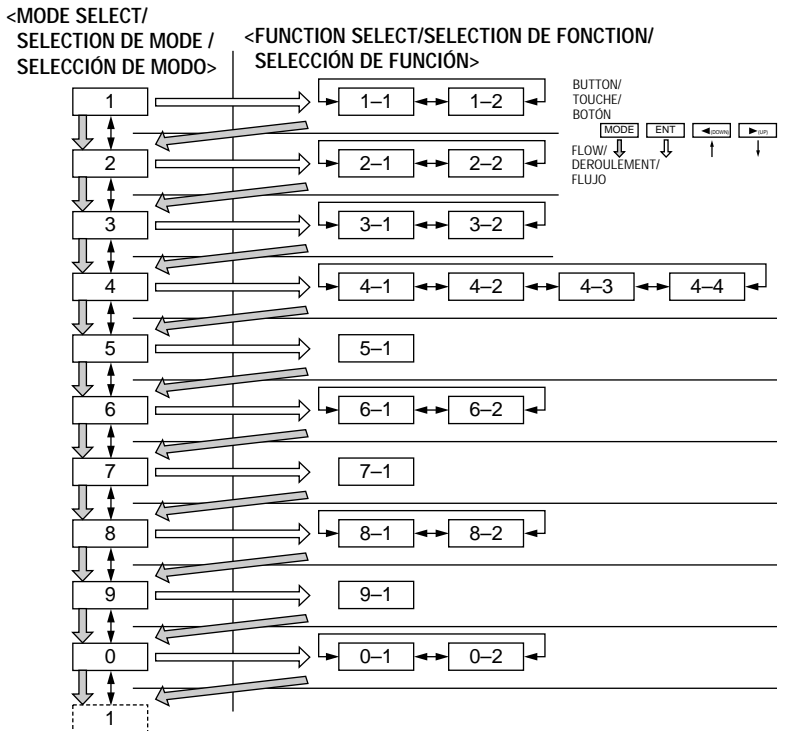

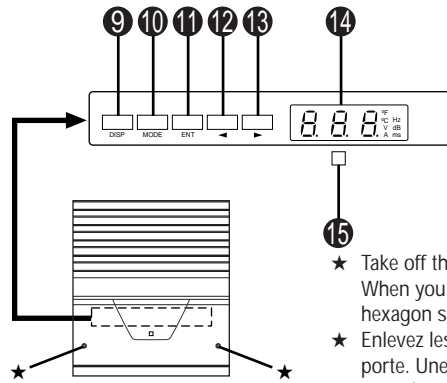

- ★ Take off the two hexagon screws when operation and open the door. When you finish the operation, close the door and fix it with the original hexagon screws.
- ★ Enlevez les deux vis à tête hexagonale lors de l'opération et ouvrez la porte. Une fois terminé l'opération, fermez la porte et la fixer avec les vis à tête hexagonale d'origine.
- ★ Para la operación, quitar los dos tornillos hexagonales y abrir la puerta. Cuando acabe la operación, cerrar la puerta y fijarla con los tornillos hexagonales de origen.

9 DISP Button

10 MODE Button

11 ENT Button

12 DOWN Button

13 UP Button

14 Status Indicator

15 Power Indicator
Lights up when power is on.
Is off when power is off.

9 Touche DISP

10 Touche MODE

11 Touche ENT

12 Touche DOWN

13 Touche UP

14 Indicateur d'état

15 Indicateur d'alimentation
Allumé lors de la mise en marche.
Éteint lors de l'extinction.

9 Botón DISP

10 Botón MODE

11 Botón ENT

12 Botón DOWN

13 Botón UP

14 Indicador de estado

15 Indicador de alimentación
Encendido cuando el aparato está en marcha.
Apagado cuando el aparato está apagado.

OPERATION METHOD

Switching of the display:

(1) Press the "DISP" button.
The display will change with each press of the button.

<Display>

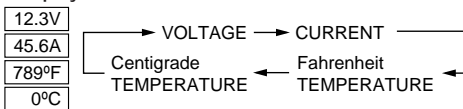

METHODE DE FONCTIONNEMENT

Commutation de l'affichage:

(1) Appuyez sur la touche "DISP".
Chaque fois que l'on appuie sur cette touche, l'affichage change.

<Affichage>

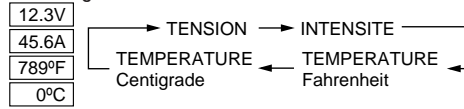

MÉTODO DE OPERACIÓN

Cambio de la visualización:

(1) Pulse el botón "DISP".
La visualización cambiará cada vez que se pulse el botón.

<Visualización>

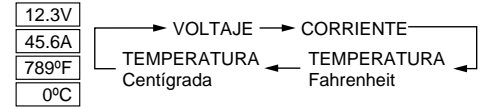

MODE 1: INPUT MODE**Function 1-1: Selecting the input mode**

- Adjusting the input level
 - Set the level of the input from the head unit to the amplifier beforehand.
- Gradually increase the volume of the head unit until the amplifier's "over" indicator lights.
- Gradually lower the head unit's volume until the "over" indicator turns off.
- Once again gradually increase the head unit's volume and stop at the point at which the "over" indicator lights.
After doing this, leave the head unit's volume control in that position.



- Press the MODE button.
Press the ◀ or ▶ button until "1" is displayed.
- Press the ENT button.
- Press the ◀ or ▶ button until "1-1" is displayed.

1-1

- Press the ENT button.
- Use the ◀ and ▶ buttons to select the input mode.
The mode switches each time one of the buttons is pressed.

1ch ↔ 2ch
(ch1+ch2)

2 ch

- Press the ENT button.

Function 1-2: Adjusting the input level

- Press the MODE button.
Press the ◀ or ▶ button until "1" is displayed.
- Press the ENT button.
- Press the ◀ or ▶ button until "1-2" is displayed.

1-2

- Press the ENT button.
- Use the ◀ and ▶ buttons to adjust the input level.
 - MRD-M500: 0.5 - 8.5V (0 dB - -24 dB, 1 dB step)
 - MRD-M300: 0.5V/1.0V/2.0V/4.0V (0 dB/-6 dB/-12 dB/-18 dB)
- Press the ENT button.

-24 dB

MODE 2: LOW PASS FILTER**Function 2-1: Turning the low pass filter on and off**

- Press the MODE button.
Press the ◀ or ▶ button until "2" is displayed.
- Press the ENT button.
- Press the ◀ or ▶ button until "2-1" is displayed.

2-1

MODE 1: MODE D'ENTRÉE**Fonction 1-1 : Sélectionner le mode d'entrée**

- Régler le niveau d'entrée
 - Réglez tout d'abord le niveau de l'entrée de l'unité principale à l'amplificateur.
- Augmentez le volume de l'unité principale petit à petit jusqu'à ce que le voyant "over" de l'amplificateur s'allume.
- Diminuez le volume de l'unité principale petit à petit jusqu'à ce que le voyant "over" de l'amplificateur s'éteigne.
- Une fois encore, augmentez le volume de l'unité principale petit à petit et arrêtez lorsque le voyant "over" s'allume.
Après cela, laissez la commande de volume de l'unité principale dans cette position.

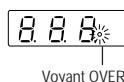

- Appuyez sur la touche MODE.
Appuyez sur la touche ◀ ou ▶ jusqu'à ce que "1" soit affiché.
- Appuyez sur la touche ENT.
- Appuyez sur la touche ◀ ou ▶ jusqu'à ce que "1-1" soit affiché.

1-1

- Appuyez sur la touche ENT.
- Utilisez les touches ◀ et ▶ pour sélectionner le mode d'entrée.
Le mode change à chaque fois que l'on appuie sur l'une des touches.

1ch ↔ 2ch
(ch1+ch2)

2 ch

- Appuyez sur la touche ENT.

Fonction 1-2 : Régler le niveau d'entrée

- Appuyez sur la touche MODE.
Appuyez sur la touche ◀ ou ▶ jusqu'à ce que "1" soit affiché.
- Appuyez sur la touche ENT.
- Appuyez sur la touche ◀ ou ▶ jusqu'à ce que "1-2" soit affiché.

1-2

- Appuyez sur la touche ENT.
- Utilisez les touches ◀ et ▶ pour régler le niveau d'entrée.
 - MRD-M500: 0,5 - 8,5V (0 dB - -24 dB, par pas de 1 dB)
 - MRD-M300: 0,5V/1,0V/2,0V/4,0V (0 dB/-6 dB/-12 dB/-18 dB)
- Appuyez sur la touche ENT.

-24 dB

MODE 2: FILTRE PASSE BAS**Fonction 2-1 : Activer et désactiver le filtre passe bas**

- Appuyez sur la touche MODE.
Appuyez sur la touche ◀ ou ▶ jusqu'à ce que "2" soit affiché.
- Appuyez sur la touche ENT.
- Appuyez sur la touche ◀ ou ▶ jusqu'à ce que "2-1" soit affiché.

2-1

MODO 1: MODO DE ENTRADA**Función 1-1: Selección del modo de entrada**

- Ajuste del nivel de entrada
 - Ajustar de antemano el nivel de entrada desde la unidad principal al amplificador.
- Subir gradualmente el volumen de la unidad principal hasta que se ilumine el indicador "over" del amplificador.
- Bajar gradualmente el volumen de la unidad principal hasta que se apague el indicador "over".
- Una vez más subir gradualmente el volumen de la unidad principal y parar en el punto en el que se ilumine el indicador "over".
Después de hacer esto, dejar el mando del volumen de la unidad principal en esa posición.

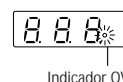

- Pulse el botón MODE.
Pulse el botón ◀ o ▶ hasta que se visualice "1".
- Pulse el botón ENT.
- Pulse el botón ◀ o ▶ hasta que se visualice "1-1".

1-1

- Pulse el botón ENT.
- Utilice los botones ◀ y ▶ para seleccionar el modo de entrada.
El modo cambia cada vez que se pulsa uno de los botones.

1ch ↔ 2ch
(ch1+ch2)

2 ch

- Pulse el botón ENT.

Función 1-2: Ajuste del nivel de entrada

- Pulse el botón MODE.
Pulse el botón ◀ o ▶ hasta que se visualice "1".
- Pulse el botón ENT.
- Pulse el botón ◀ o ▶ hasta que se visualice "1-2".

1-2

- Pulse el botón ENT.
- Utilice los botones ◀ y ▶ para ajustar el nivel de entrada.
 - MRD-M500: 0,5 - 8,5V (0 dB - -24 dB, por pasos de 1 dB)
 - MRD-M300: 0,5V/1,0V/2,0V/4,0V (0 dB/-6 dB/-12 dB/-18 dB)
- Pulse el botón ENT.

-24 dB

MODO 2: FILTRO DE PASO BAJO**Función 2-1: Activación y desactivación del filtro de paso bajo**

- Pulse el botón MODE.
Pulse el botón ◀ o ▶ hasta que se visualice "2".
- Pulse el botón ENT.
- Pulse el botón ◀ o ▶ hasta que se visualice "2-1".

2-1

- Press the ENT button.
- Press the ◀ or ▶ button to turn the low pass filter on or off.
The mode switches each time one of the buttons is pressed.

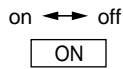

- Press the ENT button.

Function 2-2: Adjusting the low pass filter frequency

- Press the MODE button.
Press the ◀ or ▶ button until "2" is displayed.
- Press the ENT button.
- Press the ◀ or ▶ button until "2-2" is displayed.

2-2

- Press the ENT button.
- Use the ◀ or ▶ button to adjust the low pass filter frequency.
Adjust the crossover frequency.
 - Adjustment range:
 - MRD-M500: 30 – 200Hz (1/12 oct. step)
 - MRD-M300: 30 – 200Hz (1/6 oct. step)

200 Hz

- Press the ENT button.

MODE 3: SUBSONIC FILTER

Function 3-1: Turning the subsonic filter on and off

- Press the MODE button.
Press the ◀ or ▶ button until "3" is displayed.
- Press the ENT button.
- Press the ◀ or ▶ button until "3-1" is displayed.

3-1

- Press the ENT button.
- Press the ◀ or ▶ button to turn the subsonic filter on or off.
The display changes each time one of the buttons is pressed.

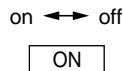

- Press the ENT button.

Function 3-2: Adjusting the subsonic filter frequency

- Press the MODE button.
Press the ◀ or ▶ button until "3" is displayed.
- Press the ENT button.
- Press the ◀ or ▶ button until "3-2" is displayed.

3-2

- Press the ENT button.
- Use the ◀ or ▶ button to adjust the subsonic filter frequency.
 - Adjustment Range: 15Hz – 50Hz (5Hz step)

50 Hz

- Press the ENT button.

- Appuyez sur la touche ENT.
- Appuyez sur la touche ◀ ou ▶ pour activer ou désactiver le filtre passe bas.
Le mode change à chaque fois que l'on appuie sur l'une des touches.

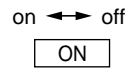

- Appuyez sur la touche ENT.

Fonction 2-2 : Régler la fréquence du filtre passe bas

- Appuyez sur la touche MODE.
Appuyez sur la touche ◀ ou ▶ jusqu'à ce que "2" soit affiché.
- Appuyez sur la touche ENT.
- Appuyez sur la touche ◀ ou ▶ jusqu'à ce que "2-2" soit affiché.

2-2

- Appuyez sur la touche ENT.
- Appuyez sur la touche ◀ ou ▶ pour régler la fréquence du filtre passe bas.
Réglez la fréquence de recouvrement.
 - Plage de réglage:
 - MRD-M500: 30 à 200Hz (par pas de 1/12 oct.)
 - MRD-M300: 30 à 200Hz (par pas de 1/6 oct.)

200 Hz

- Appuyez sur la touche ENT.

MODE 3: FILTRE SUBSONIQUE

Fonction 3-1 : Activer et désactiver le filtre subsonique

- Appuyez sur la touche MODE.
Appuyez sur la touche ◀ ou ▶ jusqu'à ce que "3" soit affiché.
- Appuyez sur la touche ENT.
- Appuyez sur la touche ◀ ou ▶ jusqu'à ce que "3-1" soit affiché.

3-1

- Appuyez sur la touche ENT.
- Appuyez sur la touche ◀ ou ▶ pour activer ou désactiver le filtre subsonique.
L'affichage change à chaque fois que l'on appuie sur l'une des touches.

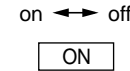

- Appuyez sur la touche ENT.

Fonction 3-2 : Régler la fréquence du filtre subsonique

- Appuyez sur la touche MODE.
Appuyez sur la touche ◀ ou ▶ jusqu'à ce que "3" soit affiché.
- Appuyez sur la touche ENT.
- Appuyez sur la touche ◀ ou ▶ jusqu'à ce que "3-2" soit affiché.

3-2

- Appuyez sur la touche ENT.
- Appuyez sur la touche ◀ ou ▶ pour régler la fréquence du filtre subsonique.
 - Plage de réglage: 15Hz – 50Hz (par pas de 5Hz)

50 Hz

- Appuyez sur la touche ENT.

- Pulse el botón ENT.
- Pulse el botón ◀ o ▶ para activar y desactivar el filtro de paso bajo.
El modo cambia cada vez que se pulsa uno de los botones.

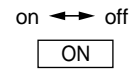

- Pulse el botón ENT.

Función 2-2: Ajuste de la frecuencia del filtro de paso bajo

- Pulse el botón MODE.
Pulse el botón ◀ o ▶ hasta que se visualice "2".
- Pulse el botón ENT.
- Pulse el botón ◀ o ▶ hasta que se visualice "2-2".

2-2

- Pulse el botón ENT.
- Utilice el botón ◀ o ▶ para ajustar la frecuencia del filtro de paso bajo.
Ajustar la frecuencia de transición.
 - Margen de ajuste:
 - MRD-M500: 30 a 200Hz (por pasos de 1/12 oct.)
 - MRD-M300: 30 a 200Hz (por pasos de 1/6 oct.)

200 Hz

- Pulse el botón ENT.

MOD0 3: FILTRO SUBSÓNICO

Función 3-1: Activación y desactivación del filtro subsonico

- Pulse el botón MODE.
Pulse el botón ◀ o ▶ hasta que se visualice "3".
- Pulse el botón ENT.
- Pulse el botón ◀ o ▶ hasta que se visualice "3-1".

3-1

- Pulse el botón ENT.
- Pulse el botón ◀ o ▶ para activar y desactivar el filtro subsonico.
La visualización cambia cada vez que se pulsa uno de los botones.

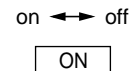

- Pulse el botón ENT.

Función 3-2: Ajuste de la frecuencia del filtro subsonico

- Pulse el botón MODE.
Pulse el botón ◀ o ▶ hasta que se visualice "3".
- Pulse el botón ENT.
- Pulse el botón ◀ o ▶ hasta que se visualice "3-2".

3-2

- Pulse el botón ENT.
- Utilice el botón ◀ o ▶ para ajustar la frecuencia del filtro subsonico.
 - Margen de ajuste: 15Hz – 50Hz (por pasos de 5Hz)

50 Hz

- Pulse el botón ENT.

MODE 4: PARAMETRIC EQUALIZER**Function 4-1: Turning the parametric equalizer on and off**

1. Press the MODE button.
Press the ◀ or ▶ button until "4" is displayed.
2. Press the ENT button.
3. Press the ◀ or ▶ button until "4-1" is displayed.

4-1

4. Press the ENT button.
5. Press the ◀ or ▶ button to turn the parametric equalizer on or off.
The display changes each time one of the buttons is pressed.

on ↔ off

ON

6. Press the ENT button.

Function 4-2: Adjusting the parametric equalizer frequency

1. Press the MODE button.
Press the ◀ or ▶ button until "4" is displayed.
2. Press the ENT button.
3. Press the ◀ or ▶ button until "4-2" is displayed.

4-2

4. Press the ENT button.
5. Use the ◀ or ▶ button to adjust the parametric equalizer frequency.
 - Adjustment Range:
MRD-M500: fc = 30 – 160Hz (1/12 oct. step)
MRD-M300: fc = 30 – 160Hz (1/3 oct. step)

34 Hz

6. Press the ENT button.

Function 4-3: Adjusting the parametric equalizer width

1. Press the MODE button.
Press the ◀ or ▶ button until "4" is displayed.
2. Press the ENT button.
3. Press the ◀ or ▶ button until "4-3" is displayed.

4-3

4. Press the ENT button.
5. Use the ◀ or ▶ button to adjust the parametric equalizer width.
 - Adjustment Range:
MRD-M500: Q = 0.5/1/2/3/4/5
MRD-M300: Q = 1/3

0.5

6. Press the ENT button.

Function 4-4: Adjusting the parametric equalizer level

1. Press the MODE button.
Press the ◀ or ▶ button until "4" is displayed.
2. Press the ENT button.

MODE 4: EGALISATEUR PARAMÉTRIQUE**Fonction 4-1 : Activer et désactiver l'égalisateur paramétrique**

1. Appuyez sur la touche MODE.
Appuyez sur la touche ◀ ou ▶ jusqu'à ce que "4" soit affiché.
2. Appuyez sur la touche ENT.
3. Appuyez sur la touche ◀ ou ▶ jusqu'à ce que "4-1" soit affiché.

4-1

4. Appuyez sur la touche ENT.
5. Appuyez sur la touche ◀ ou ▶ pour activer ou désactiver l'égalisateur paramétrique.
L'affichage change à chaque fois que l'on appuie sur l'une des touches.

on ↔ off

ON

6. Appuyez sur la touche ENT.

Fonction 4-2 : Régler la fréquence de l'égalisateur paramétrique

1. Appuyez sur la touche MODE.
Appuyez sur la touche ◀ ou ▶ jusqu'à ce que "4" soit affiché.
2. Appuyez sur la touche ENT.
3. Appuyez sur la touche ◀ ou ▶ jusqu'à ce que "4-2" soit affiché.

4-2

4. Appuyez sur la touche ENT.
5. Appuyez sur la touche ◀ ou ▶ pour régler la fréquence de l'égalisateur paramétrique.
 - Plage de réglage:
MRD-M500: fc = 30 – 160Hz (par pas de 1/12 oct.)
MRD-M300: fc = 30 – 160Hz (par pas de 1/3 oct.)

34 Hz

6. Appuyez sur la touche ENT.

Fonction 4-3 : Régler la largeur de l'égalisateur paramétrique

1. Appuyez sur la touche MODE.
Appuyez sur la touche ◀ ou ▶ jusqu'à ce que "4" soit affiché.
2. Appuyez sur la touche ENT.
3. Appuyez sur la touche ◀ ou ▶ jusqu'à ce que "4-3" soit affiché.

4-3

4. Appuyez sur la touche ENT.
5. Appuyez sur la touche ◀ ou ▶ pour régler la largeur de l'égalisateur paramétrique.
 - Plage de réglage:
MRD-M500 : Q = 0,5/1/2/3/4/5
MRD-M300 : Q = 1/3

0.5

6. Appuyez sur la touche ENT.

Fonction 4-4 : Régler le niveau de l'égalisateur paramétrique

1. Appuyez sur la touche MODE.
Appuyez sur la touche ◀ ou ▶ jusqu'à ce que "4" soit affiché.
2. Appuyez sur la touche ENT.

MOD0 4: ECUALIZADOR PARAMÉTRICO**Función 4-1: Activación y desactivación del ecualizador paramétrico**

1. Pulse el botón MODE.
Pulse el botón ◀ o ▶ hasta que se visualice "4".
2. Pulse el botón ENT.
3. Pulse el botón ◀ o ▶ hasta que se visualice "4-1".

4-1

4. Pulse el botón ENT.
5. Pulse el botón ◀ o ▶ para activar y desactivar el ecualizador paramétrico.
La visualización cambia cada vez que se pulsa uno de los botones.

on ↔ off

ON

6. Pulse el botón ENT.

Función 4-2: Ajuste de la frecuencia del ecualizador paramétrico

1. Pulse el botón MODE.
Pulse el botón ◀ o ▶ hasta que se visualice "4".
2. Pulse el botón ENT.
3. Pulse el botón ◀ o ▶ hasta que se visualice "4-2".

4-2

4. Pulse el botón ENT.
5. Utilice el botón ◀ o ▶ para ajustar la frecuencia del ecualizador paramétrico.
 - Margen de ajuste:
MRD-M500: fc = 30 – 160Hz (por pasos de 1/12 oct.)
MRD-M300: fc = 30 – 160Hz (por pasos de 1/3 oct.)

34 Hz

6. Pulse el botón ENT.

Función 4-3: Ajuste de la anchura del ecualizador paramétrico

1. Pulse el botón MODE.
Pulse el botón ◀ o ▶ hasta que se visualice "4".
2. Pulse el botón ENT.
3. Pulse el botón ◀ o ▶ hasta que se visualice "4-3".

4-3

4. Pulse el botón ENT.
5. Utilice el botón ◀ o ▶ para ajustar la anchura del ecualizador paramétrico.
 - Margen de ajuste:
MRD-M500: Q = 0,5/1/2/3/4/5
MRD-M300: Q = 1/3

0.5

6. Pulse el botón ENT.

Función 4-4: Ajuste del nivel del ecualizador paramétrico

1. Pulse el botón MODE.
Pulse el botón ◀ o ▶ hasta que se visualice "4".
2. Pulse el botón ENT.

3. Press the ◀ or ▶ button until "4-4" is displayed.

4-4

4. Press the ENT button.

5. Use the ◀ or ▶ button to adjust the parametric equalizer level.

- Adjustment Range:

MRD-M500: ±12 dB (1 dB step)

MRD-M300: ±10 dB (2 dB step)

-12 dB

6. Press the ENT button.

MODE 5: BASS COMPENSATION

Function 5-1: Turning the bass compensation on and off

1. Press the MODE button.

Press the ◀ or ▶ button until "5" is displayed.

2. Press the ENT button.

3. Press the ◀ or ▶ button until "5-1" is displayed.

5-1

4. Press the ENT button.

5. Press the ◀ or ▶ button to turn the bass compensation on or off.

The display changes each time one of the buttons is pressed.

on ↔ off

ON

6. Press the ENT button.

MODE 6: TIME CORRECTION

Function 6-1: Turning the time correction on and off

1. Press the MODE button.

Press the ◀ or ▶ button until "6" is displayed.

2. Press the ENT button.

3. Press the ◀ or ▶ button until "6-1" is displayed.

6-1

4. Press the ENT button.

5. Press the ◀ or ▶ button to turn the time correction on or off.

The display changes each time one of the buttons is pressed.

on ↔ off

ON

6. Press the ENT button.

Function 6-2: Adjusting the time correction delay time

1. Press the MODE button.

Press the ◀ or ▶ button until "6" is displayed.

2. Press the ENT button.

3. Press the ◀ or ▶ button until "6-2" is displayed.

6-2

4. Press the ENT button.

3. Appuyez sur la touche ◀ ou ▶ jusqu'à ce que "4-4" soit affiché.

4-4

4. Appuyez sur la touche ENT.

5. Appuyez sur la touche ◀ ou ▶ pour régler le niveau de l'égalisateur paramétrique.

- Plage de réglage:

MRD-M500: ±12 dB (par pas de 1 dB)

MRD-M300: ±10 dB (par pas de 2 dB)

-12 dB

6. Appuyez sur la touche ENT.

MODE 5 : COMPENSATION DES GRAVES

Fonction 5-1 : Activer et désactiver la compensation des graves

1. Appuyez sur la touche MODE.

Appuyez sur la touche ◀ ou ▶ jusqu'à ce que "5" soit affiché.

2. Appuyez sur la touche ENT.

3. Appuyez sur la touche ◀ ou ▶ jusqu'à ce que "5-1" soit affiché.

5-1

4. Appuyez sur la touche ENT.

5. Appuyez sur la touche ◀ ou ▶ pour activer ou désactiver la compensation des graves.

L'affichage change à chaque fois que l'on appuie sur l'une des touches.

on ↔ off

ON

6. Appuyez sur la touche ENT.

MODE 6 : CORRECTION DE L'HEURE

Fonction 6-1 : Activer et désactiver la correction de l'heure

1. Appuyez sur la touche MODE.

Appuyez sur la touche ◀ ou ▶ jusqu'à ce que "6" soit affiché.

2. Appuyez sur la touche ENT.

3. Appuyez sur la touche ◀ ou ▶ jusqu'à ce que "6-1" soit affiché.

6-1

4. Appuyez sur la touche ENT.

5. Appuyez sur la touche ◀ ou ▶ pour activer ou désactiver la correction de l'heure.

L'affichage change à chaque fois que l'on appuie sur l'une des touches.

on ↔ off

ON

6. Appuyez sur la touche ENT.

Fonction 6-2 : Régler le temps d'attente de correction de l'heure

1. Appuyez sur la touche MODE.

Appuyez sur la touche ◀ ou ▶ jusqu'à ce que "6" soit affiché.

2. Appuyez sur la touche ENT.

3. Appuyez sur la touche ◀ ou ▶ jusqu'à ce que "6-2" soit affiché.

6-2

4. Appuyez sur la touche ENT.

3. Pulse el botón ◀ o ▶ hasta que se visualice "4-4".

4-4

4. Pulse el botón ENT.

5. Utilice el botón ◀ o ▶ para ajustar el nivel del ecualizador paramétrico.

- Margen de ajuste:

MRD-M500: ±12 dB (por pasos de 1 dB)

MRD-M300: ±10 dB (por pasos de 2 dB)

-12 dB

6. Pulse el botón ENT.

MODO 5: COMPENSACIÓN DE GRAVES

Función 5-1: Activación y desactivación de la compensación de graves

1. Pulse el botón MODE.

Pulse el botón ◀ o ▶ hasta que se visualice "5".

2. Pulse el botón ENT.

3. Pulse el botón ◀ o ▶ hasta que se visualice "5-1".

5-1

4. Pulse el botón ENT.

5. Pulse el botón ◀ o ▶ para activar o desactivar la compensación de graves.

La visualización cambia cada vez que se pulsa uno de los botones.

on ↔ off

ON

6. Pulse el botón ENT.

MODO 6: CORRECCIÓN DE LA HORA

Función 6-1: Activación y desactivación de la corrección de la hora

1. Pulse el botón MODE.

Pulse el botón ◀ o ▶ hasta que se visualice "6".

2. Pulse el botón ENT.

3. Pulse el botón ◀ o ▶ hasta que se visualice "6-1".

6-1

4. Pulse el botón ENT.

5. Pulse el botón ◀ o ▶ para activar o desactivar la corrección de la hora.

La visualización cambia cada vez que se pulsa uno de los botones.

on ↔ off

ON

6. Pulse el botón ENT.

Función 6-2: Ajuste del tiempo de retraso de la corrección de la hora

1. Pulse el botón MODE.

Pulse el botón ◀ o ▶ hasta que se visualice "6".

2. Pulse el botón ENT.

3. Pulse el botón ◀ o ▶ hasta que se visualice "6-2".

6-2

4. Pulse el botón ENT.

5. Use the ◀ or ▶ button to adjust the time correction delay time.

- Adjustment Range:
MRD-M500: 0 – 10ms (0.1ms step)
MRD-M300: 0 – 10ms(0.5ms step)

9.9 ms

6. Press the ENT button.

MODE 7: PHASE

Function 7-1: Selecting the phase

1. Press the MODE button.
Press the ◀ or ▶ button until "7" is displayed.
2. Press the ENT button.
3. Press the ◀ or ▶ button until "7-1" is displayed.

7-1

4. Press the ENT button.

5. Use the ◀ and ▶ buttons to select the phase.

The display changes each time one of the buttons is pressed.

0° ↔ 180°

180

6. Press the ENT button.

MODE 8: AMPLIFIER ID

Function 8-1: Selecting the amplifier ID

1. Press the MODE button.
Press the ◀ or ▶ button until "8" is displayed.
2. Press the ENT button.
3. Press the ◀ or ▶ button until "8-1" is displayed.

8-1

4. Press the ENT button.

5. Use the ◀ and ▶ buttons to select the amplifier ID.

2

6. Press the ENT button.

NOTES:

- Be sure to set separate IDs when connecting multiple amplifiers via the controller.
- The controller's display will flicker if the same ID has been set. If this is the case, reset the IDs, giving separate ones this time.

Function 8-2: Turn on delay setting

1. Press the MODE button.
Press the ◀ or ▶ button until "8" is displayed.
2. Press the ENT button.
3. Press the ◀ or ▶ button until "8-2" is displayed.

8-2

4. Press the ENT button.

5. Use the ◀ and ▶ buttons to make the turn on delay setting.

0.2

6. Press the ENT button.

5. Appuyez sur la touche ◀ ou ▶ pour régler le temps d'attente de correction de l'heure.

- Plage de réglage:
MRD-M500: 0 – 10ms (par pas de 0,1ms)
MRD-M300: 0 – 10ms (par pas de 0,5ms)

9.9 ms

6. Appuyez sur la touche ENT.

MODE 7: PHASE

Fonction 7-1 : Sélectionner la phase

1. Appuyez sur la touche MODE.
Appuyez sur la touche ◀ ou ▶ jusqu'à ce que "7" soit affiché.
2. Appuyez sur la touche ENT.
3. Appuyez sur la touche ◀ ou ▶ jusqu'à ce que "7-1" soit affiché.

7-1

4. Appuyez sur la touche ENT.

5. Utilisez les touches ◀ et ▶ pour sélectionner la phase. L'affichage change à chaque fois que l'on appuie sur l'une des touches.

0° ↔ 180°

180

6. Appuyez sur la touche ENT.

MODE 8 : ID DE L'AMPLIFICATEUR

Fonction 8-1 : Sélectionner l'ID de l'amplificateur

1. Appuyez sur la touche MODE.
Appuyez sur la touche ◀ ou ▶ jusqu'à ce que "8" soit affiché.
2. Appuyez sur la touche ENT.
3. Appuyez sur la touche ◀ ou ▶ jusqu'à ce que "8-1" soit affiché.

8-1

4. Appuyez sur la touche ENT.

5. Utilisez les touches ◀ et ▶ pour sélectionner l'ID de l'amplificateur.

2

6. Appuyez sur la touche ENT.

REMARQUES:

- Veuillez vous assurer d'attribuer des IDs différents si vous connectez plusieurs amplificateurs via le contrôleur.
- L'affichage du contrôleur clignotera intensément si le même ID est attribué à deux unités. Dans ce cas, réinitialisez les IDs, en attribuant un nouveau à cette fois.

Fonction 8-2 : Réglage du temps de retard de la mise en marche

1. Appuyez sur la touche MODE.
Appuyez sur la touche ◀ ou ▶ jusqu'à ce que "8" soit affiché.
2. Appuyez sur la touche ENT.
3. Appuyez sur la touche ◀ ou ▶ jusqu'à ce que "8-2" soit affiché.

8-2

4. Appuyez sur la touche ENT.

5. Utilisez les touches ◀ et ▶ pour effectuer le réglage du temps de retard de la mise en marche.

0.2

6. Appuyez sur la touche ENT.

5. Utilice el botón ◀ o ▶ para ajustar el tiempo de retraso de la corrección de la hora.

- Margen de ajuste:
MRD-M500: 0 – 10ms (por pasos de 0,1ms)
MRD-M300: 0 – 10ms (por pasos de 0,5ms)

9.9 ms

6. Pulse el botón ENT.

MOD0 7: FASE

Función 7-1: Selección de la fase

1. Pulse el botón MODE.
Pulse el botón ◀ o ▶ hasta que se visualice "7".
2. Pulse el botón ENT.
3. Pulse el botón ◀ o ▶ hasta que se visualice "7-1".

7-1

4. Pulse el botón ENT.

5. Utilice los botones ◀ y ▶ para seleccionar la fase. La visualización cambia cada vez que se pulsa uno de los botones.

0° ↔ 180°

180

6. Pulse el botón ENT.

MOD0 8: ID DEL AMPLIFICADOR

Función 8-1: Selección del ID del amplificador

1. Pulse el botón MODE.
Pulse el botón ◀ o ▶ hasta que se visualice "8".
2. Pulse el botón ENT.
3. Pulse el botón ◀ o ▶ hasta que se visualice "8-1".

8-1

4. Pulse el botón ENT.

5. Utilice los botones ◀ y ▶ para seleccionar el amplificador ID.

2

6. Pulse el botón ENT.

NOTAS:

- Asegúrese de ajustar IDs separados cuando conecte múltiples amplificadores por medio del controlador
- La pantalla de visualización del controlador parpadeará si se ha ajustado el mismo ID. Si este es el caso, reajuste los IDs, dando IDs separados esta vez.

Función 8-2: Ajuste el retraso de la activación

1. Pulse el botón MODE.
Pulse el botón ◀ o ▶ hasta que se visualice "8".
2. Pulse el botón ENT.
3. Pulse el botón ◀ o ▶ hasta que se visualice "8-2".

8-2

4. Pulse el botón ENT.

5. Utilice los botones ◀ y ▶ para realizar el ajuste del retraso de la activación.

0.2

6. Pulse el botón ENT.

MODE 9: SAFE MODE**Function 9-1: Turning the safe mode on and off**

1. Press the MODE button.
Press the ◀ or ▶ button until "9" is displayed.
2. Press the ENT button.
3. Press the ◀ or ▶ button until "9-1" is displayed.

9-1

4. Press the ENT button.
5. Use the ◀ and ▶ buttons to select the safe mode.
The display changes each time one of the buttons is pressed.

on ↔ off

OFF

6. Press the ENT button.

MODE 0: MEMORY**Function 0-1: Selecting the memory write mode**

1. Press the MODE button.
Press the ◀ or ▶ button until "0" is displayed.
2. Press the ENT button.
3. Press the ◀ or ▶ button until "0-1" is displayed.

0-1

4. Press the ENT button.
5. Use the ◀ and ▶ buttons to select the memory write mode.
The display changes each time one of the buttons is pressed.

YES ↔ NO

YES

6. Press the ENT button.

Function 0-2: Selecting the memory read mode

1. Press the MODE button.
Press the ◀ or ▶ button until "0" is displayed.
2. Press the ENT button.
3. Press the ◀ or ▶ button until "0-2" is displayed.

0-2

4. Press the ENT button.
5. Use the ◀ and ▶ buttons to select the memory read mode.
The display changes each time one of the buttons is pressed.

YES ↔ NO

NO

6. Press the ENT button.

NOTE:

Only modes 1 to 7 can be stored in the memory.
Mode 8 and Mode 9 cannot be stored in the memory.

MODE 9 : MODE SECURITE (SAFE)**Fonction 9-1 : Activer et désactiver le mode sécurité**

1. Appuyez sur la touche MODE.
Appuyez sur la touche ◀ ou ▶ jusqu'à ce que "9" soit affiché.
2. Appuyez sur la touche ENT.
3. Appuyez sur la touche ◀ ou ▶ jusqu'à ce que "9-1" soit affiché.

9-1

4. Appuyez sur la touche ENT.
5. Utilisez les touches ◀ et ▶ pour sélectionner le mode sécurité.
L'affichage change à chaque fois que l'on appuie sur l'une des touches.

on ↔ off

OFF

6. Appuyez sur la touche ENT.

MODE 0 : MEMOIRE**Fonction 0-1 : Sélectionner le mode écriture en mémoire**

1. Appuyez sur la touche MODE.
Appuyez sur la touche ◀ ou ▶ jusqu'à ce que "0" soit affiché.
2. Appuyez sur la touche ENT.
3. Appuyez sur la touche ◀ ou ▶ jusqu'à ce que "0-1" soit affiché.

0-1

4. Appuyez sur la touche ENT.
5. Utilisez les touches ◀ et ▶ pour sélectionner le mode écriture en mémoire.
L'affichage change à chaque fois que l'on appuie sur l'une des touches.

YES ↔ NO

YES

6. Appuyez sur la touche ENT.

Fonction 0-2 : Sélectionner le mode lecture mémoire

1. Appuyez sur la touche MODE.
Appuyez sur la touche ◀ ou ▶ jusqu'à ce que "0" soit affiché.
2. Appuyez sur la touche ENT.
3. Appuyez sur la touche ◀ ou ▶ jusqu'à ce que "0-2" soit affiché.

0-2

4. Appuyez sur la touche ENT.
5. Utilisez les touches ◀ et ▶ pour sélectionner le mode lecture mémoire.
L'affichage change à chaque fois que l'on appuie sur l'une des touches.

YES ↔ NO

NO

6. Appuyez sur la touche ENT.

REMARQUE:

Seuls les modes 1 à 7 peuvent être stockés en mémoire.
Les modes 8 et 9 ne peuvent pas être stockés en mémoire.

MODO 9: MODO DE SEGURIDAD**Función 9-1: Activación y desactivación del modo de seguridad**

1. Pulse el botón MODE.
Pulse el botón ◀ o ▶ hasta que se visualice "9".
2. Pulse el botón ENT.
3. Pulse el botón ◀ o ▶ hasta que se visualice "9-1".

9-1

4. Pulse el botón ENT.
5. Utilice los botones ◀ y ▶ para seleccionar el modo ahorrar.
La visualización cambia cada vez que se pulsa uno de los botones.

on ↔ off

OFF

6. Pulse el botón ENT.

MODO 0: MEMORIA**Función 0-1: Selección del modo de escritura de memoria**

1. Pulse el botón MODE.
Pulse el botón ◀ o ▶ hasta que se visualice "0".
2. Pulse el botón ENT.
3. Pulse el botón ◀ o ▶ hasta que se visualice "0-1".

0-1

4. Pulse el botón ENT.
5. Utilice los botones ◀ y ▶ para seleccionar el modo de escritura de memoria.
La visualización cambia cada vez que se pulsa uno de los botones.

YES ↔ NO

YES

6. Pulse el botón ENT.

Función 0-2: Selección del modo de lectura de memoria

1. Pulse el botón MODE.
Pulse el botón ◀ o ▶ hasta que se visualice "0".
2. Pulse el botón ENT.
3. Pulse el botón ◀ o ▶ hasta que se visualice "0-2".

0-2

4. Pulse el botón ENT.
5. Utilice los botones ◀ y ▶ para seleccionar el modo de lectura de memoria.
La visualización cambia cada vez que se pulsa uno de los botones.

YES ↔ NO

NO

6. Pulse el botón ENT.

NOTA:

Solo los modos del 1 al 7 se pueden almacenar en la memoria. El modo 8 y 9 no se pueden almacenar en la memoria.

IN CASE OF DIFFICULTY

If you encounter a problem, please review the items in the following checklist. This guide will help you isolate the problem if the unit is at fault. Otherwise, make sure the rest of your system is properly connected or consult your authorized Alpine dealer.

- **Volume is low.**
 - Input level from the head unit with which the amplifier is being used is low.
 - Increase the volume on the head unit to the point at which the amplifier's "over" indicator lights.
- **No sound is produced.**
 - The safe mode is turned on.
 - Refer to the instructions at "Mode 9: Safe Mode" to turn the safe mode off.

Indication	Cause and Solution
hot	<ul style="list-style-type: none"> • Protective circuit is activated due to high temperature, the amplifier becomes to output restriction state. • The indicator will disappear when the temperature returns to within operation range.
E-1	<ul style="list-style-type: none"> • If the display reads as shown at the left when the DISP button is pressed, the amplifier has been shutdown due to excessive heat. The amplifier is automatically reset. • The indicator will disappear when the temperature returns to within operation range. The amplifier is automatically reset.
E-2	<ul style="list-style-type: none"> • If the display reads as shown at the left when the DISP button is pressed, the amplifier has been shutdown due to excessive voltage. • Lower the voltage to an appropriate level so that the display shown at the left turns off. The amplifier is automatically reset.
E-3	<ul style="list-style-type: none"> • The amplifier has been shutdown due to excessive current. • Find and eliminate the cause of the excessive current, then turn the power off then back on from the remote control unit.

EN CAS DE PROBLEME

En cas de problème, consultez la liste de vérifications suivantes. Ce guide devrait vous aider à résoudre tout problème provenant de l'appareil. Sinon, vérifiez les connexions du reste du système ou consultez un revendeur Alpine autorisé.

- **Le volume est faible.**
 - Le niveau d'entrée depuis l'unité principale avec laquelle l'amplificateur est utilisé est faible.
 - Augmentez le volume de l'unité principale jusqu'à ce que le voyant "over" de l'amplificateur s'allume.
- **Aucun son n'est produit**
 - Le mode sécurité est activé.
 - Veuillez vous reporter aux instructions du chapitre "Mode 9: Mode sécurité" pour désactiver le mode sécurité.

Indication	Cause et remède
hot	<ul style="list-style-type: none"> • Le circuit de protection s'est déclenché car la température est trop élevée. L'amplificateur devient à l'état de restriction. • L'indication disparaît quand la température revient dans la plage de fonctionnement.
E-1	<ul style="list-style-type: none"> • Si l'affichage est tel qu'il est représenté à gauche lorsque l'on a appuyé sur la touche DISP, l'amplificateur a été éteint à cause d'une chaleur excessive. L'amplificateur est réinitialisé automatiquement. • L'indication disparaît quand la température revient dans la plage de fonctionnement. L'amplificateur est réinitialisé automatiquement.
E-2	<ul style="list-style-type: none"> • Si l'affichage est tel qu'il est représenté à gauche lorsque l'on a appuyé sur la touche DISP, l'amplificateur a été éteint à cause d'une tension excessive. • Diminuer la tension jusqu'à un niveau approprié de sorte que l'affichage montré à gauche s'éteigne. L'amplificateur est réinitialisé automatiquement.
E-3	<ul style="list-style-type: none"> • L'amplificateur a été éteint à cause d'une intensité excessive. • Trouvez et éliminez la cause de l'intensité excessive puis éteignez l'appareil et rallumez-le depuis la télécommande.

EN CASO DE DIFICULTAD

Cuando se presente algún problema, consulte los ítems de la lista de comprobaciones siguiente. Esta lista le ayudará a resolver los problemas de su unidad. Si el problema persiste, compruebe si el resto de su sistema está adecuadamente conectado o consulte a un proveedor autorizado por Alpine.

- **El volumen está bajo.**
 - El nivel de entrada, desde la unidad principal, con el que se está utilizando el amplificador es bajo.
 - Subir el volumen de la unidad principal hasta el punto en el que se ilumine el indicador "over" del amplificador.
- **No se emite ningún sonido**
 - El modo de seguridad de activa.
 - Remítase a las instrucciones en "Modo 9: Modo de seguridad" para desactivar el modo de seguridad.

Indicación	Causa y solución
hot	<ul style="list-style-type: none"> • Se ha activado el circuito protector debido a la alta temperatura. El amplificador se pone en estado de restricción. • El indicador desaparecerá cuando la temperatura vuelva a la gama de operación.
E-1	<ul style="list-style-type: none"> • Si la visualización aparece como se muestra en la izquierda cuando se pulsa el botón DISP, el amplificador ha sido apagado debido a exceso de calor. El amplificador se reajusta automáticamente. • El indicador desaparecerá cuando la temperatura vuelva a la gama de operación. El amplificador se reajusta automáticamente.
E-2	<ul style="list-style-type: none"> • Si la visualización aparece como se muestra en la izquierda cuando se pulsa el botón DISP, el amplificador ha sido apagado debido a exceso de voltaje. • Bajar el voltaje a un nivel apropiado de forma que la pantalla de visualización que se muestra en la izquierda se apague. El amplificador se reajusta automáticamente.
E-3	<ul style="list-style-type: none"> • El amplificador ha sido apagado debido a exceso de corriente. • Encontrar y eliminar la causa del exceso de corriente, luego desactive y vuelva a activar la alimentación desde la unidad de mando a distancia.

SYSTEMS/SYSTEMES/SISTEMAS

● Single-Speaker System/Système à un seul haut-parleur/Sistema de un sólo altavoz

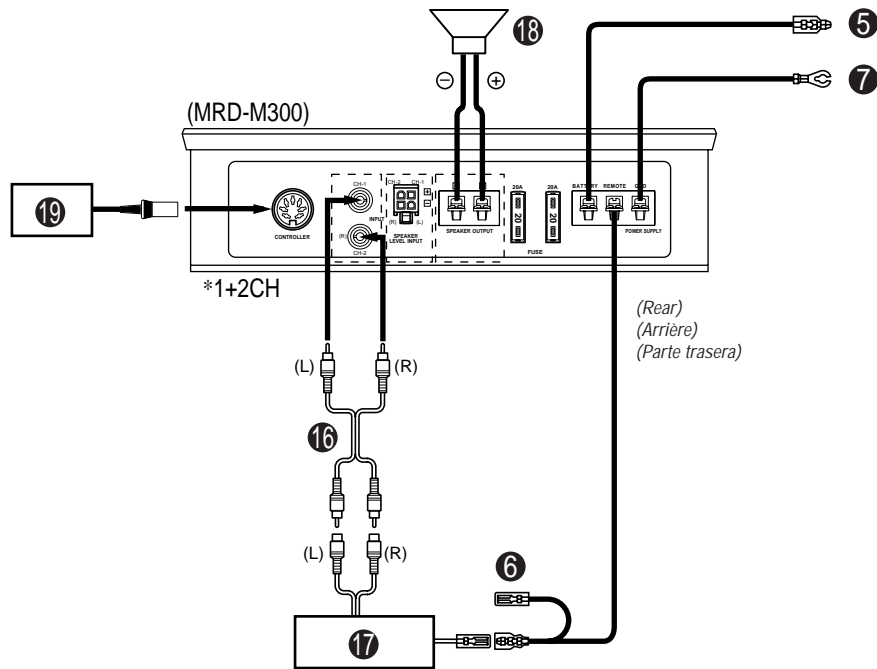

● Parallel-Speaker System/Système à haut-parleur parallèle/Sistema de altavoz paralelo

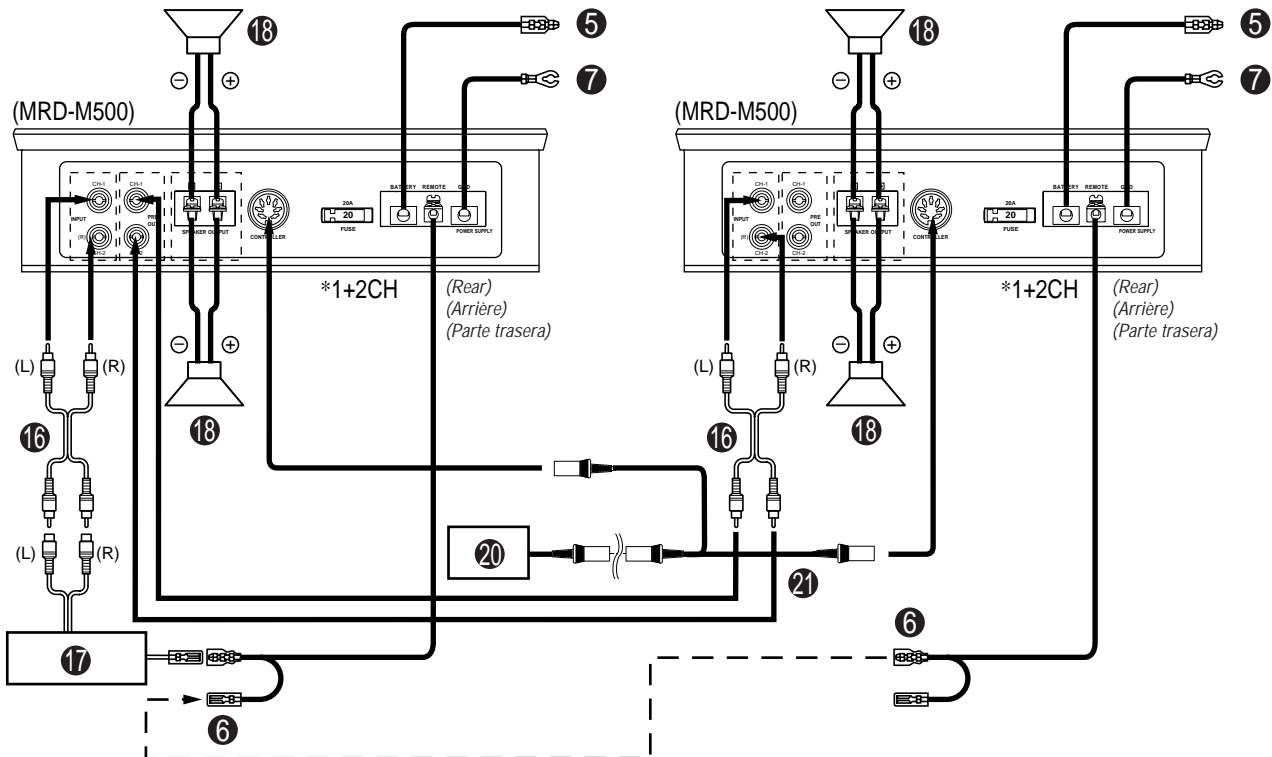

[English]

- 16 RCA Extension Cable (Sold Separately)
- 17 Head Unit etc.
- 18 Subwoofer
- 19 Bass Control Knob (Sold separately)
- * Parallel connection usage of "Bass control knob" is impossible.
- 20 Remote Controller (Sold separately)
- 21 Y-Cable (Sold separately)

[Français]

- 16 Câble de rallonge RCA (vendu séparément)
- 17 Unité principale, etc.
- 18 Haut-parleur de sous-graves
- 19 Bouton de commande des graves (vendu séparément)
- * L'utilisation de la connexion parallèle du bouton de commande des graves est impossible.
- 20 Télécommande (vendue séparément)
- 21 Câble Y (vendu séparément)

[Español]

- 16 Cable de extensión RCA (vendido separadamente)
- 17 Unidad principal, etc.
- 18 Altavoz de frecuencias ultrabajas
- 19 Botón de control de graves (vendido separadamente)
- * El uso de la conexión paralela del botón de control de graves es imposible.
- 20 Control remoto (vendido separadamente)
- 21 Cable Y (vendido separadamente)

SPECIFICATIONS

Power Output: RMS Continuous Power (at 12.0V, 20Hz to 200Hz)	
Per channel into 4 ohms (1% THD)	MRD-M500: 200Wx1 MRD-M300: 100Wx1
Per channel into 2 ohms (1% THD)	MRD-M500: 400Wx1 MRD-M300: 200Wx1
Power Output: RMS Continuous Power (at 14.4V, 20Hz to 200Hz)	
Per channel into 4 ohms (1% THD)	MRD-M500: 250Wx1 MRD-M300: 150Wx1
Per channel into 2 ohms (1% THD)	MRD-M500: 500Wx1 MRD-M300: 300Wx1
Total Max. Power	MRD-M500: 900W MRD-M300: 600W
Frequency Response	20 Hz to 200 Hz
Signal-to-Noise Ratio (referenced to rated power)	90 dBA
Input Sensitivity (for rated power output)	
MRD-M500	0.5V to 8.5V
MRD-M300	0.5V to 4.0V
Input Impedance	Line in: 10k ohms<
Speaker Impedance	4 or 2 ohms
Low Pass Filter	
MRD-M500	30 Hz to 200 Hz (1/12 oct. Step)
MRD-M300	30 Hz to 200 Hz (1/6 oct. Step)
Subsonic Filter	15 Hz to 50Hz, 5Hz Step
Parametric EQ	
MRD-M500	F: 30 Hz to 160Hz, 1/12 oct. step Width (Q): 0.5/1/2/3/4/5 L: ±12dB, 1dB Step
MRD-M300	F: 30 Hz to 160Hz, 1/3 oct. step Width (Q): 1/3 L: ±10dB, 2dB Step
Time Correction	
MRD-M500	0 – 10mSec, 0.1mSec Step
MRD-M300	0 – 10mSec, 0.5mSec Step
Phase	0°/180°
Power Requirement	11 – 16V DC Negative Ground
Dimensions (W x H x D)	
MRD-M500	315mm x 68mm x 247mm
MRD-M300	210mm x 68mm x 247mm
Weight	
MRD-M500	4.0 kg (8 lbs. 13 oz)
MRD-M300	2.8 kg (6 lbs. 3 oz)

NOTE:

For product improvement, specifications and design are subject to change without notice.

SERVICE CARE

◆ For Customers in other Countries
IMPORTANT NOTICE

Customers who purchase the product with which this notice is packaged, and who make this purchase in countries other than the United States of America and Canada, please contact your dealer for information regarding warranty coverage.



ALPINE ELECTRONICS, INC.
Tokyo office: 1-1-8 Nishi Gotanda,
Shinagawa-ku, Tokyo 141-8501, Japan
Tel.: (03) 3494-1101

ALPINE ELECTRONICS OF AMERICA, INC.
19145 Gramercy Place, Torrance,
California 90501, U.S.A.
Tel.: 1-800-ALPINE-1 (1-800-257-4631)

ALPINE ELECTRONICS OF CANADA, INC.
Suite 203, 7300 Warden Ave. Markham,
Ontario L3R 9Z6, Canada
Tel.: 1-800-ALPINE-1 (1-800-257-4631)

Kukje Printing Co., Ltd
127-2 Gamjeon-dong
Sasang-gu
Busan Korea

SPECIFICATIONS

Sortie de puissance: Puissance continue RMS (à 12,0V, 20Hz à 200Hz)	
Par canal à 4 ohms (1% DHT)	MRD-M500: 200Wx1 MRD-M300: 100Wx1
Par canal à 2 ohms (1% DHT)	MRD-M500: 400Wx1 MRD-M300: 200Wx1
Sortie de puissance: Puissance continue RMS (à 14,4V, 20Hz à 200Hz)	
Par canal à 4 ohms (1% DHT)	MRD-M500: 250Wx1 MRD-M300: 150Wx1
Par canal à 2 ohms (1% DHT)	MRD-M500: 500Wx1 MRD-M300: 300Wx1
Puissance max. totale	MRD-M500: 900W MRD-M300: 600W
Réponse de fréquence	20Hz à 200Hz
Rapport signal/bruit (par rapport à la puissance nominale)	90 dBA
Sensibilité d'entrée (pour la sortie de puissance nominale)	
MRD-M500	0,5V à 8,5V
MRD-M300	0,5V à 4,0V
Impédance d'entrée	Entrée de ligne: 10k ohms<
Impédance de haut-parleur	4 ou 2 ohms
Filtre passe-bas	
MRD-M500	30 Hz à 200 Hz (par pas de 1/12 oct.)
MRD-M300	30 Hz à 200 Hz (par pas de 1/6 oct.)
Filtre subsonique	15Hz à 50Hz, par pas de 5Hz
Egaliseur paramétrique	
MRD-M500	F: 30 Hz à 160Hz, par pas de 1/12 oct.) Largeur (Q): 0,5/1/2/3/4/5 L: ±12dB, par pas de 1dB
MRD-M300	F: 30 Hz à 160Hz, par pas de 1/3 oct.) Largeur (Q): 1/3 L: ±10dB, par pas de 2dB
Correction de temps	
MRD-M500	0 – 10mSec, par pas de 0,1mSec
MRD-M300	0 – 10mSec, par pas de 0,5mSec
Phase	0°/180°
Alimentation nécessaire	11 – 16V CC à la terre négative
Dimensions (L x H x P)	
MRD-M500	315mm x 68mm x 247mm
MRD-M300	210mm x 68mm x 247mm
Poids	
MRD-M500	4,0 kg (8 li., 13 on.)
MRD-M300	2,8 kg (6 li., 3 on.)

REMARQUE:

Afin d'améliorer ce produit, les spécifications et la conception sont sujettes à des modifications sans préavis.

SOINS PRATIQUES

◆ Pour les clients d'autres pays
AVIS IMPORTANT

Pour les clients qui achèteraient ce produit en dehors des pays autres que les Etats Unis d'Amérique et du Canada et dont cette notice est comprise dans le carton, prière de contacter votre revendeur pour plus d'informations concernant la garantie.

ALPINE ELECTRONICS OF AUSTRALIA PTY. LTD.
6-8 Fiveways Boulevard Keysborough,
Victoria 3173, Australia
Tel.: (03) 9769-0000

ALPINE ELECTRONICS GmbH
Kreuzerkamp 7-11 40878 Ratingen,
Germany
Tel.: 02102-45 50

ALPINE ITALIA S.p.A.
Via C. Colombo 8, 20090 Trezzano Sul
Naviglio MI, Italy
Tel.: 02-48 47 81

ESPECIFICACIONES

Salida de potencia: Potencia continua RMS (a 12,0V, de 20Hz a 200Hz)	
Por canal en 4 ohmios (1% DAT)	MRD-M500: 200Wx1 MRD-M300: 100Wx1
Por canal en 2 ohmios (1% DAT)	MRD-M500: 400Wx1 MRD-M300: 200Wx1
Salida de potencia: Potencia continua RMS (a 14,4V, de 20Hz a 200Hz)	
Por canal en 4 ohmios (1% DAT)	MRD-M500: 250Wx1 MRD-M300: 150Wx1
Por canal en 2 ohmios (1% DAT)	MRD-M500: 500Wx1 MRD-M300: 300Wx1
Potencia máx. total	MRD-M500: 900W MRD-M300: 600W
Respuesta de frecuencia	20Hz a 200Hz
Relación señal/ruído (con referencia a la potencia nominal)	90 dBA
Sensibilidad de entrada (para salida de potencia nominal)	
MRD-M500	0,5V a 8,5V
MRD-M300	0,5V a 4,0V
Impedancia de entrada	Entrada de línea: 10k ohmios<
Impedancia de altavoz	4 o 2 ohmios
Filtro paso-bajo	
MRD-M500	30Hz a 200Hz (por pasos de 1/12 oct.)
MRD-M300	30Hz a 200Hz (por pasos de 1/6 oct.)
Filtro subsonico	15Hz a 50Hz, por pasos de 5Hz
Ecuilizador paramétrico	
MRD-M500	F: 30Hz a 160Hz, por pasos de 1/12 oct.) Anchura (Q): 0,5/1/2/3/4/5 L: ±12dB, por pasos de 1dB
MRD-M300	F: 30Hz a 160Hz, por pasos de 1/3 oct.) Anchura (Q): 1/3 L: ±10dB, por pasos de 2dB
Corrección de tiempo	
MRD-M500	0 – 10mSeg, por pasos de 0,1mSeg
MRD-M300	0 – 10m Seg, por pasos de 0,5mSeg
Fase	0°/180°
Requisito de potencia	11 – 16V CC con conexión negativa a tierra
Dimensiones (An. x Al. x Pr.)	
MRD-M500	315mm x 68mm x 247mm
MRD-M300	210mm x 68mm x 247mm
Peso	
MRD-M500	4,0 kg
MRD-M300	2,8 kg

NOTA:

Con el propósito de introducir mejoras, las especificaciones y el diseño del producto están sujetos a cambios sin previo aviso.

CUIDADOS PRÁCTICOS

◆ Para los usuarios en otros países
AVISO IMPORTANTE

Los clientes que adquieran este producto fuera de Los Estados Unidos de América y Canadá y que tengan este aviso incluido en el embalaje, contacten a su distribuidor para obtener más información sobre la garantía.

ALPINE ELECTRONICS FRANCE S.A.R.L.
(RCS PONTOISE B 338 101 280)
98, Rue De La Belle Etoile, Z.I. Paris Nord II
B.P. 50016 F-95945, Roissy,
Charles de Gaulle Cedex, France
Tel.: 01-48 63 89 89

ALPINE ELECTRONICS OF U. K., LTD.
13 Tanners Drive, Blakelands,
Milton Keynes MK14 5BU, U.K.
Tel.: 01908-61 15 56

ALPINE ELECTRONICS DE ESPAÑA, S.A.
Portal De Gamarra 36, Pabellón 32
01013 Vitoria (Alava) - Apdo. 133, Spain
Tel.: 34-45-283588

ADDITION/ADDITION/ADICION

English

Français

Espanõl

OPERATION METHOD

METHODE DE FONCTIONNEMENT

MÉTODO DE OPERACIÓN

MODE 8:AMPLIFIER ID

MODE 8: ID DE L'AMPLIFICATEUR

MODO 8: ID DEL AMPLIFICADOR

Function 8-2: Turn on delay setting

Fonction 8-2: Réglage du temps de retard de la mise en marche

Función 8-2: Ajuste el retraso de la activación

• Adjustment Range:

0.0 - 2.0s (0.2s step)

• Plage de réglage:

0,0 - 2,0s (par pas de 0,2s)

• Margen de ajuste:

0,0 - 2,0s (por pasos de 0,2s)

Mounting the terminal cover

- Before mounting the terminal cover
 - Fasten the cords securely together in a position in which they will not touch the terminal cover.
 - To protect the cords, cover them with the included rubber pipes near the edges of the terminal cover. Wrap commercially available cushioning tape or plastic tape around the rubber pipes and cords to fasten them.
- After mounting the terminal cover
 - Check that the cords do not touch the terminal cover.
 - * If the cords touch the terminal cover, the vibrations of the vehicle may damage the wires or cause short-circuiting.

Monter le couvercle cache-bornes

- Avant de monter le couvercle de la borne
 - Fixer fermement les cordons ensemble de façon à ce qu'ils ne touchent pas le couvercle de la borne.
 - Afin de protéger les cordons, il est préférable de les recouvrir à l'aide des tubes en caoutchouc fournis, à proximité des côtés du couvercle de la borne. Enrouler un ruban protecteur ou un ruban adhésif en plastique disponibles dans le commerce autour des tubes en plastique et des cordons afin de les fixer fermement.
- Après avoir monté le couvercle de la borne
 - Vérifier que les cordons ne sont pas en contact avec le couvercle de la borne.
 - * Si les cordons sont en contact avec le couvercle de la borne, les vibrations du véhicule risquent d'endommager les fils ou de provoquer un court-circuit.

Montaje de la cubierta de terminales

- Antes de instalar la cubierta del terminal
 - Asegure los cables juntos en forma segura en una posición en la cual no toquen la cubierta del terminal.
 - Para proteger los cables, cúbralos cerca de los bordes de la cubierta del terminal con los tubos de caucho incluidos. Envuelva cinta acolchada o de plástico, de venta en el comercio, alrededor de los tubos de caucho y los cables para asegurarlos.
- Después de instalar la cubierta del terminal
 - Compruebe que los cables no toquen la cubierta del terminal.
 - * Si los cables tocan la cubierta del terminal, las vibraciones del vehículo pueden dañar los alambres o causar cortocircuitos.

The Alpine logo, featuring the word "ALPINE" in a bold, sans-serif font with a registered trademark symbol, preceded by four slanted parallel lines.

V12 AccuClass-D Setup Guide For MRD-M300 and MRD-M500 Amplifiers

Congratulations on your new V12AccuClass-D™ amplifier purchase. Before you get started, there are a few things you should know about this unique amplifier that will help you optimize performance for your personal tastes or particular application. Unlike traditional designs, the V12 AccuClass-D™ amplifier employs a completely digital internal architecture, utilizing both advanced DSP (digital signal processing) and amplification technologies. This innovative design not only offers unparalleled tuning capability and accuracy, but also allows direct digital coupling to the power output stage for cleanest and most powerful bass possible. As with any amplifier however, proper setup is essential if you are to maximize your listening experience. Please read the quick explanation and setup procedure for each feature listed on the following pages.

Important notes:

- **To maximize the output power from this amplifier, you must use a 2 ohm load.**
- **Before adjusting the amplifier settings, set the signal source (head-unit) level to minimize distortion.**
- **It is best to utilize music that will represent your typical heavy bass listening scenario when adjusting levels.**

Tables related to MODE and FUNCTION

MODE		FUNCTION	
No.	Contents	No.	Contents
1	INPUT MODE	1-1	SELECT
		1-2	INPUT LEVEL
2	LPF	2-1	ON/OFF
		2-2	FREQUENCY
3	SUBSONIC	3-1	ON/OFF
		3-2	FREQUENCY
4	PARAMETRIC EQ	4-1	ON/OFF
		4-2	FREQUENCY
		4-3	WIDTH (Q)
		4-4	LEVEL
5	BASS COMP.	5-1	ON/OFF
6	TIME CORR.	6-1	ON/OFF
		6-2	DELAY TIME
7	PHASE	7-1	0/180
8	AMP SET	8-1	ID No.
		8-2	TURN ON DELAY
9	SAFE MODE	9-1	ON/OFF
0	MEMORY	0-1	WRITE
		0-2	READ

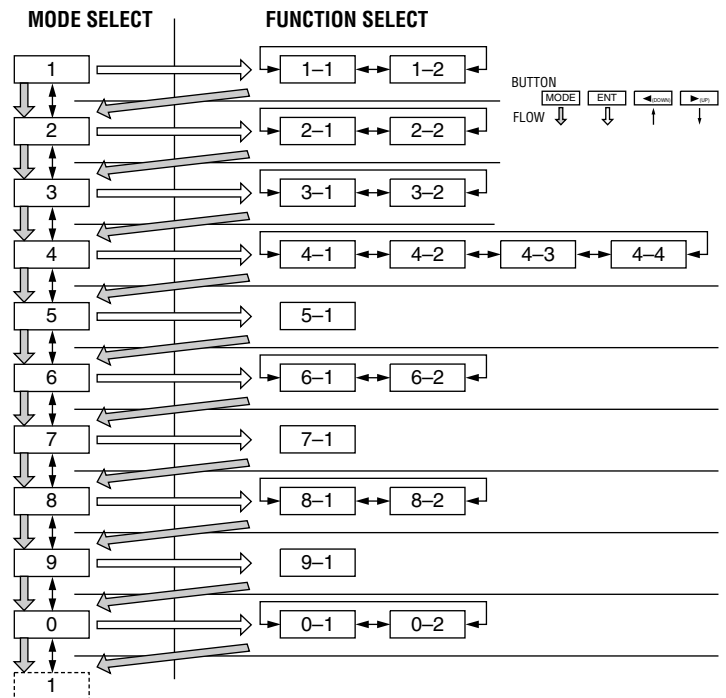

STEP 1. (1) INPUT

INPUT menu setup is critical for achieving a proper signal match with your source while minimizing distortion. INPUT SELECT (mode 1-1) determines how many signal connections to the amplifier are made. If you are running one channel (one mono RCA connection), set the amplifier's input mode to "1ch", and plug the RCA into the left/white signal input. If you are running a stereo bass signal to the amplifier (both left and right channel RCA's), set the amplifier's input mode to "2ch", and plug both RCA connectors into the appropriate jack. INPUT LEVEL (mode 1-2) allows the A/D converter's input signal range to be optimized for the best possible signal clarity and output level. Setting this overly sensitive (severely clipping the input) can result in very high distortion with musical peaks, so use the clipping indicator as an additional guide in setting this level. If additional gain is still required, return to this adjustment again later after continuing through the remaining setup steps.

SETTING THE INPUT

- Push "MODE" to access "1" (INPUT).
- Push "ENT" enter "1". Push "ENT" to enter "1-1" (SELECT).
- Toggle [] to select "1ch" or "2ch". Push "ENT".
- Push "ENT" to enter "1-2" (INPUT LEVEL).
- Toggle [] to the input level that will properly match the source unit output to the amplifier input. Severely clipping the input will result in high distortion, so use the clipping indicator as a guide to set this level.
- Press "MODE" to advance to step 2 below.

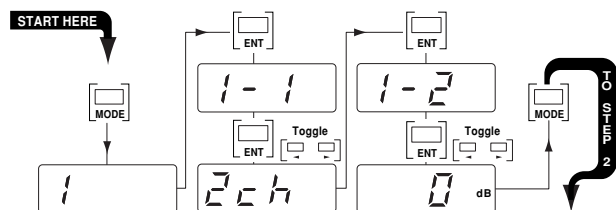

STEP 2. (2) LPF (Low Pass filter)

Eliminating unwanted higher frequencies is essential for optimizing subwoofer performance and integration with the rest of the system. Selecting the appropriate cut off frequency of the low pass filter will depend upon the application, so a wide frequency range (30Hz-200Hz) is provided to choose from. Please note however, that if the selected frequency is very close to or overlaps with the subsonic filter, it will result in little or no output. Also, if an external crossover is used, the internal filter can be turned off.

ADJUSTING THE CROSSOVER

- You should be in mode "2" (LPF) now from the previous step.
- Push "ENT" to enter "2".
- Push "ENT" to enter "2-1" (ON/OFF).
- Toggle [] to "ON". Push "ENT".
- Push "ENT" to enter "2-2" (FREQUENCY).
- Toggle [] to desired frequency.
- Push "MODE" to advance to step 3 below.

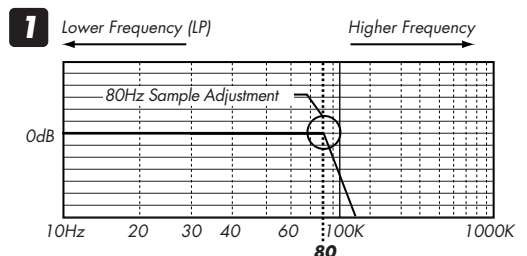
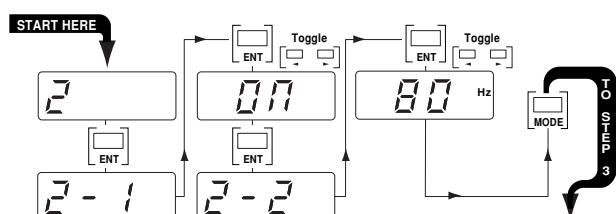

STEP 3. (3) SUBSONIC (Subsonic Filter)

Subsonic filters are commonly used to minimize over excursion at very low frequencies, or to optimize output power by only amplifying frequencies that can be effectively reproduced. This feature is essentially a high pass filter with a very low frequency range, and is selectable from 15Hz to 50Hz in 5Hz increments. Please make sure that the frequency selected is significantly lower than that of the low pass filter, unless you have a very specific performance goal in mind. To the right is example [2], which illustrates the effect of a subsonic

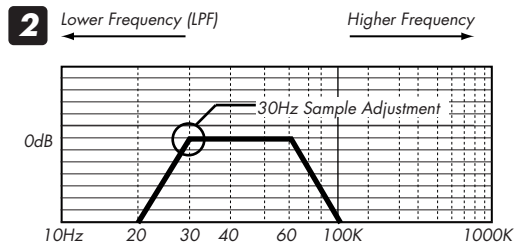

ADJUSTING THE SUBSONIC FILTER

- You should be in mode "3" (SUBSONIC) now from the previous step.
- Push "ENT" to enter "3". Push "ENT" to enter "3-1" (ON/OFF).
- Toggle to [ON] "ON" setting and push "ENT".
- Push "ENT" to enter "3-2" (FREQUENCY).
- Toggle [ENT] to desired frequency.
- Typical settings include 25Hz for sealed box, and 30Hz or higher for ported box. (depending on tuning freq.)
- Press "MODE" to advance to step 4 below.

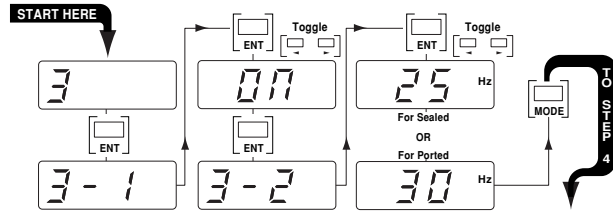

STEP 4. (4) PARAMETRIC EQ (Frequency, Width (Q), and Level)

Using the Parametric EQ is a good way to fine tune your subwoofer or adjust for personal taste. Unlike traditional bass boost or graphic EQ's, both the center frequency and width of the EQ band is user selectable, allowing it to be custom tailored for the desired effect. As you can see in example [3], with the subsonic and low pass filters engaged, you can enhance your sound by focusing on a high energy bass response in the vehicle. When set to its widest setting, this can also function as an overall gain adjustment.

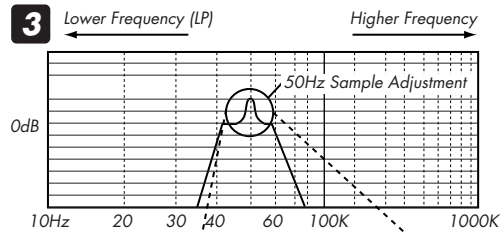

NOTE: When adjusting the selected frequency's width setting, "0.5 or 1" will represent a "WIDE" band width and "5" will represent a "NARROW" bandwidth.

SETTING THE PARAMETRIC EQ

- You should be in mode "4" (PARAMETRIC EQ) now from the previous step.
- Push "ENT" to enter the adjustment menu.
- Push "ENT" to enter "4-1" (ON/OFF).
- Toggle [ENT] to "ON" and push "ENT"
- Push "ENT" to enter "4-2". (FREQUENCY)
- Toggle [ENT] to desired freq. and push "ENT".
- Push "ENT" to enter "4-3". (WIDTH)
- Toggle [ENT] to attain the desired width (note: a lower Q Value= Wider, a higher Q value = more narrow)
- Push "ENT" to enter "4-4". (LEVEL)
- Toggle [ENT] to desired level (boost or cut)
- Press "MODE" to advance to step 5 or "DISP" to exit.

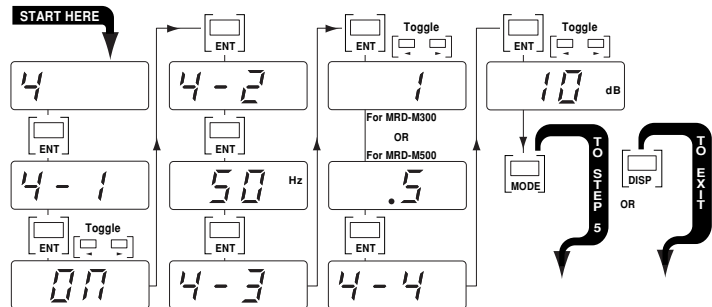

STEP 5. (5) BASS COMP. (Bass Compensation)

Digital Bass Compensation utilizes Alpine's exclusive MediaXpander™ processing technology to enhance bass definition and output. This is an especially useful feature in restoring bass quality lost with compressed media such as MP3's.

SETTING BASS COMPENSATION

- You should be in mode "5" (BASS COMP.) now from the previous step.
- Push "ENT" and push "ENT" again to select "5-1" (ON/OFF).
- Toggle [ENT] to "ON".
- Press "MODE" to advance to step 6 or "DISP" to exit.

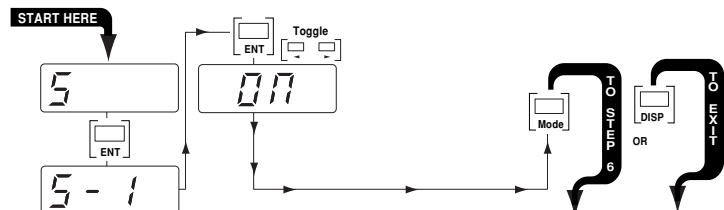

STEP 6. (6) TIME CORR. (Time Correction)

Due to the wide variety of installation and system design possibilities available, bass performance may not always be optimized as a result of speaker placement relative to the listening position. Sound waves may not reach the listener's ear at the same time as other speakers, especially in a multiple subwoofer configuration. Such differences in phase can result in muddy (unclear) bass or even a complete cancellation in the frequency response. Therefore, both the MRD-M300 and MRD-M500 are equipped with Digital Time Correction, making it possible to realign subwoofer(s) in time. Proper use of this function will result in clear, powerful bass with a smooth transition to the other speakers in the system. It is recommended to use the calculation formula provided in the owner's manual as a starting point for this adjustment.

STEP 7. (7) PHASE

Phase control allows you to flip the polarity of the subwoofer without actually reversing the physical connections. This convenient feature is useful when the subwoofer is in a position that could result in some cancellation, causing diffused, unclear bass. It is recommended to try both settings (0°/180°) to determine which is best for your particular system.

STEP 8. (8) AMP SET (Amplifier ID No. /Turn-On Delay)

The Amp Set menu performs two functions. Firstly, by setting the amplifier ID number (1-8), it allows the optional RACC (RUX-4280 Remote Amplifier Control Center) to identify each amplifier individually and in a specific order. Secondly, it provides a variable turn-on delay that can be used to minimize inrush current in large multi-amp systems, or to eliminate any turn-on "pop".

NOTE: If using a RUX-4280 (RACC) with more than 1 AccuClass-D amplifier, be sure to set each amplifier with a different ID Number (1-8). Amplifiers with the same ID will cause the RACC to display "NO AMP."

STEP 9. (9) SAFE MODE (Output Disable)

SAFE MODE provides a simple way to safely adjust the all DSP functions with the amplification circuit turned off, eliminating the possibility of speaker damage during setup. When SAFE MODE is set to "ON", it literally shuts down the high current draw output stage of the amplifier, and is essentially an "output disable" function. This is the only amplifier function that does not engage/disengage in real time, but requires the remote lead to be cycled off/on. Therefore, if it is accidentally set to "ON" during programming, there will be no output the next time the amplifier is activated. Additional uses include: bench setup with very small or low current DC supply, amp valet, and system troubleshooting.

SETTING SAFE MODE TO "OFF"

- Press and depress the "MODE" button until you are in mode "9" (SAFE MODE).
- Push "ENT" and push "ENT" again to select "9-1" (ON/OFF).
- Toggle [ENT] until "OFF" is displayed.
- Push "DISP" to exit.

Note: This setting will not take effect until the amp is turned off and then on again.

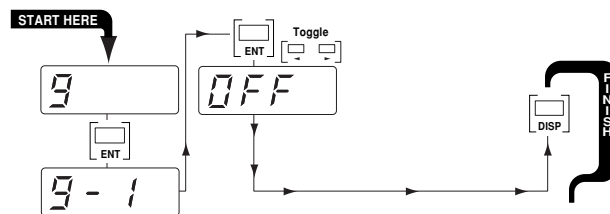

STEP 0. (0) MEMORY

Memory Mode allows you to store all amplifier settings in an auxiliary backup memory. Once stored, additional tweaks or adjustments can be made while retaining the ability to recall the original settings at a later time. Note: This is simply a convenience feature, since all settings are saved in real time as adjustments are made, and will remain even if power is lost during setup.

Typical causes for little or no output

- 1) Safe Mode is on:** Go to Step 9 (Mode 9 on the amp) and set to "OFF", then cycle amp power.
- 2) Subsonic and LPF frequency selections overlap or are too close together:** Adjust the crossover properly
- 3) If using RUX-4280 (RACC) remote subwoofer level is turned down :** Make sure the RACC is in normal display mode (voltage or temperature) and adjust the level control.
- 4) Defective or broken RCA cables):** Replace RCA connectors
- 5) Blown fuse:** Replace Fuse with proper value
- 6) Remote trigger is not active:** Check remote turn-on lead with a voltage meter
- 7) Bad ground or power connection:** Check and replace ground connector



LIMITED WARRANTY

ALPINE ELECTRONICS OF AMERICA, INC. AND ALPINE OF CANADA INC. ("Alpine"), are dedicated to quality craftsmanship and are pleased to offer this Warranty. We suggest that you read it thoroughly. Should you have any questions, please contact your Dealer or contact Alpine at one of the telephone numbers listed below.

● PRODUCTS COVERED:

This Warranty covers Car Audio Products and Related Accessories ("the product"). Products purchased in the Canada are covered only in the Canada. Products purchased in the U.S.A. are covered only in the U.S.A.

● LENGTH OF WARRANTY:

This Warranty is in effect for one year from the date of the first consumer purchase.

● LIFETIME TAPE HEAD WARRANTY:

All Alpine Car Audio analog tape heads are warranted for life against manufacturing defects causing failure.

● LIFETIME QRB CONNECTOR WARRANTY:

All Alpine Car Audio Quick Release Bracket connectors are warranted for life against manufacturing defects causing failure.

● WHO IS COVERED:

This Warranty only covers the original purchaser of the product, who must reside in the United States, Puerto Rico or Canada.

● WHAT IS COVERED:

This Warranty covers defects in materials or workmanship (parts and labor) in the product.

● WHAT IS NOT COVERED:

This Warranty does not cover the following:

- ① Damage occurring during shipment of the product to Alpine for repair (claims must be presented to the carrier).
- ② Damage caused by accident, abuse, negligence, misuse, improper operation or failure to follow instructions contained in the Owner's manual.
- ③ Damage caused by act of God, including without limitation, earthquake, fire, flood, storms or other acts of nature.
- ④ Any cost or expense related to the removal or reinstallation of the product.
- ⑤ Service performed by an unauthorized person, company or association.
- ⑥ Any product which has the serial number defaced, altered or removed.
- ⑦ Any product which has been adjusted, altered or modified without Alpine's consent.
- ⑧ Any product not distributed by Alpine within the United States, Puerto Rico or Canada.
- ⑨ Any product not purchased from an Authorized Alpine Dealer.

● HOW TO OBTAIN WARRANTY SERVICE:

- ① You are responsible for delivery of the product to an Authorized Alpine Service Center or Alpine for repair and for payment of any initial shipping charges. Alpine will, at its option, repair or replace the product with a new or reconditioned product without charge. If the repairs are covered by the warranty, and if the

product was shipped to an Authorized Alpine Service Center or Alpine, Alpine will pay the return shipping charges.

- ② You should provide a detailed description of the problem(s) for which service is required.
- ③ You must supply proof of your purchase of the product.
- ④ You must package the product securely to avoid damage during shipment.

● HOW WE LIMIT IMPLIED WARRANTIES:

ANY IMPLIED WARRANTIES INCLUDING FITNESS FOR USE AND MERCHANTABILITY ARE LIMITED IN DURATION TO THE PERIOD OF THE EXPRESS WARRANTY SET FORTH ABOVE AND NO PERSON IS AUTHORIZED TO ASSUME FOR ALPINE ANY OTHER LIABILITY IN CONNECTION WITH THE SALE OF THE PRODUCT.

● HOW WE EXCLUDE CERTAIN DAMAGES:

ALPINE EXPRESSLY DISCLAIMS LIABILITY FOR INCIDENTAL AND CONSEQUENTIAL DAMAGES CAUSED BY THE PRODUCT. THE TERM "INCIDENTAL DAMAGES" REFERS TO EXPENSES OF TRANSPORTING THE PRODUCT TO THE ALPINE SERVICE CENTER, LOSS OF THE ORIGINAL PURCHASER'S TIME, LOSS OF THE USE OF THE PRODUCT, BUS FARES, CAR RENTALS OR OTHERS COSTS RELATING TO THE CARE AND CUSTODY OF THE PRODUCT. THE TERM "CONSEQUENTIAL DAMAGES" REFERS TO THE COST OF REPAIRING OR REPLACING OTHER PROPERTY WHICH IS DAMAGED WHEN THIS PRODUCT DOES NOT WORK PROPERLY. THE REMEDIES PROVIDED UNDER THIS WARRANTY ARE EXCLUSIVE AND IN LIEU OF ALL OTHERS.

● HOW STATE/PROVINCIAL LAW RELATES TO THE WARRANTY:

This Warranty gives you specific legal rights, and you may also have other rights which vary from state to state and province to province. In addition, some states/provinces do not allow limitations on how long an implied warranty lasts, and some do not allow the exclusion or limitation of incidental or consequential damages. Accordingly, limitations as to these matters contained herein may not apply to you.

● IN CANADA ONLY:

This Warranty is not valid unless your Alpine car audio product has been installed in your vehicle by an Authorized Installation Center, and this warranty stamped upon installation by the installation center.

● HOW TO CONTACT CUSTOMER SERVICE:

Should the product require service, please call the following number for your nearest Authorized Alpine Service Center.

U.S.A.	1-800-ALPINE-1 (1-800-257-4631)
CANADA	1-800-ALPINE-1 (1-800-257-4631)

Alpine Electronics of America, Inc., 19145 Gramercy Place, Torrance, California 90501, U.S.A.

Alpine Electronics of Canada, Inc., Suite 203, 7300 Warden Ave. Markham, Ontario L3R 9Z6, Canada

54B41874W01-E
3354010B02-E



Verification Certificate

Date : 2002.03.01

Load Impedance : 2ohms

Model : MRD-M300

Test Voltage : 14.4V D.C.

Serial : R20216495

— ACTUAL TEST MEASUREMENT —

● TEST

Output Power(RMS)
(Per Channel)

● SPECIFICATION

300W min.

● ACTUAL

340.5 W

ALPINE ELECTRONICS, INC.

Customer Care Registration

Thank you for choosing Alpine. To keep you informed and to serve you better, please complete and return this product registration card.

NAME:

(First) (Middle)

(Last)

HOME ADDRESS:

Number Street

City

State/Prov Zip/Postal Code

PHONE NUMBER:

(Area Code)

e-mail: _____

PRODUCT PURCHASED

- 1. Cassette Player
- 2. CD Player
- 3. MD Player
- 4. DVD Player
- 5. CD Changer
- 6. Amplifier
- 7. Speaker
- 8. Subwoofer
- 9. Monitor Controller
- 10. Video Monitor
- 11. Navigation
- 12. Mobile Mayday
- 13. Video Tape Player
- 14. Processor/Equalizer
- 15. Security
- 16. Other _____

MODEL NUMBER:

DATE OF PURCHASE:

Month _____ Year _____

If navigation system, which monitor?

- 1. Alpine → (Model No.) _____
- 2. Other → (Brand Name) _____

STORE TYPE WHERE PURCHASED:

- 1. Car Audio Specialist
- 2. Audio/Video Store
- 3. Electronics/Appliance Store
- 4. Other _____

Type of vehicle in which this unit is installed.

Make: _____ Model: _____

Purchased Year: _____ Model Year: _____

How was this vehicle purchased?

- 1. Buy
- 2. Lease

Purpose of buying this unit?

- 1. Addition
- 2. Replacement

*Previous brand replaced?

- 1. Factory installed
- 2. Alpine
- 3. Other → (Brand Name) _____

Have you purchased Alpine products before?

- 1. First time
- 2. Two or More times

When you purchased this Alpine unit, did you compare it with other brands?

- 1. Yes → (Brand Name) _____
- 2. No

Comments for products

GENDER

- 1. Male
- 2. Female

AGE

_____ years old

MARITAL STATUS

- 1. Single
- 2. Married

Your highest level of education completed:

- 1. High School Student
- 2. High School Graduate
- 3. 2 Yr. Degree/Some College
- 4. Completed 4 Yr. College
- 5. Completed Graduate School

Which ethnicity best describes yourself:

- 1. Caucasian
- 2. Hispanic
- 3. African-American
- 4. Asian
- 5. Other _____

SEAL HERE

■ OCCUPATION

- | | |
|--|---|
| 1. <input type="checkbox"/> Executive/Managerial | 6. <input type="checkbox"/> Engineering/Technical |
| 2. <input type="checkbox"/> Secretarial/Clerical | 7. <input type="checkbox"/> Farming/Fishing |
| 3. <input type="checkbox"/> Sales | 8. <input type="checkbox"/> Retired |
| 4. <input type="checkbox"/> General Labor | 9. <input type="checkbox"/> Student |
| 5. <input type="checkbox"/> Professional | 10. <input type="checkbox"/> Other _____ |

■ HOUSEHOLD INCOME

- | | |
|---|--|
| 1. <input type="checkbox"/> Less than \$30,000 | 4. <input type="checkbox"/> \$70,000 ~ \$90,000 |
| 2. <input type="checkbox"/> \$30,000 ~ \$50,000 | 5. <input type="checkbox"/> \$90,000 ~ \$110,000 |
| 3. <input type="checkbox"/> \$50,000 ~ \$70,000 | 6. <input type="checkbox"/> Over \$110,000 |

SEAL HERE

Thank you for your cooperation.

This information will remain confidential with Alpine
and its affiliates and will not be sold to anyone.

**Business
Replay Mail**

No Postage Stamp
Necessary If Mailed
In Canada

Postage will be paid by

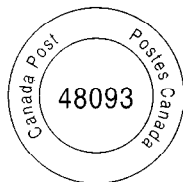

ALPINE ELECTRONICS OF CANADA, INC.
Suite 203, 7300 Warden Ave. Markham,
Ontario L3R 9Z6

↑ FOR USE IN CANADA, PLEASE FOLD HERE AND ENSURE THAT
CANADIAN ADDRESS FACES UP.

↓ FOR USE IN USA, PLEASE FOLD HERE AND ENSURE THAT
AMERICAN ADDRESS FACES UP.



ALPINE ELECTRONICS OF AMERICA, INC.
Attention : MARKETING SERVICES
P.O. Box 2859
Torrance, CA 90509-9939





NO POSTAGE
NECESSARY
IF MAILED
IN THE
UNITED STATES

BUSINESS REPLY MAIL

FIRST CLASS MAIL PERMIT N. 320 TORRANCE, CA.90509
POSTAGE WILL BE PAID BY ADDRESSEE



ALPINE ELECTRONICS OF AMERICA, INC.
Attention : MARKETING SERVICES
P.O. Box 2859
Torrance, CA 90509-9939



↑ FOR USE IN USA, PLEASE FOLD HERE AND ENSURE THAT AMERICAN ADDRESS FACES UP.

↓ FOR USE IN CANADA, PLEASE FOLD HERE AND ENSURE THAT CANADIAN ADDRESS FACES UP.

ALPINE ELECTRONICS OF CANADA, INC.
Suite 203, 7300 Warden Ave. Markham,
Ontario L3R 9Z6